



Desenho Humano

SOFIA

Nascimento: 04 de Junho de 1963 às 02:15

Local: São Paulo, SP, Brasil

Análise realizada por: desenhohumanochat.com.br

Data da Análise: 05 de Agosto de 2025

Mapa de Sofia

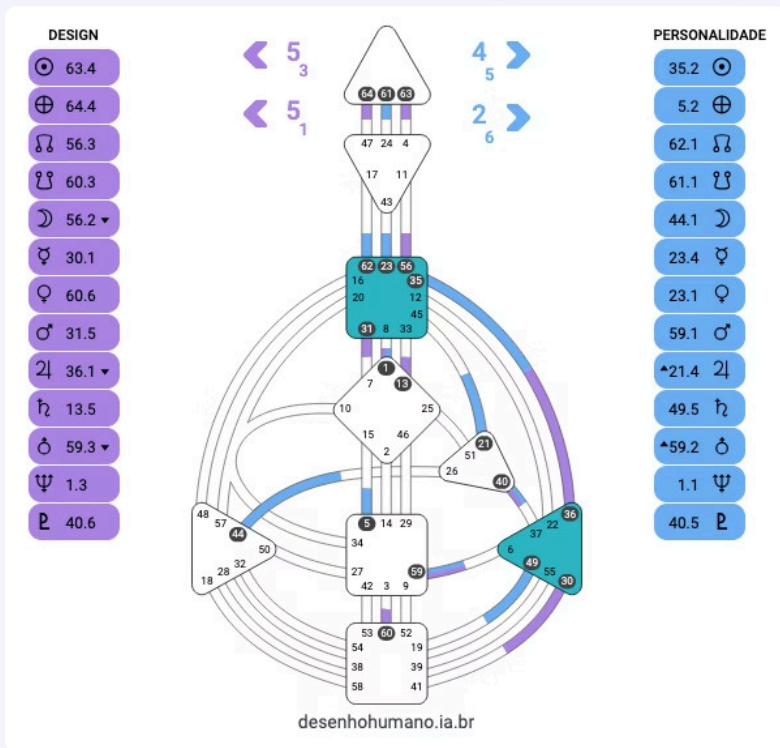

- **Tipo:** Manifestador
- **Perfil:** 2/4 (Hermitão/Oportunista)
- **Estratégia:** Informar
- **Autoridade:** Emocional (Solar Plexo)
- **Assinatura:** Paz
- **Tema do Não-Eu:** Raiva
- **Cruz de Encarnação:** Right Angle Cross of Consciousness (35/5 | 63/64)
- **Definição:** Simples (Single Definition)
- **Centros Definidos:** Solar Plexo, Garganta
- **Centros Não Definidos:** Cabeça, Ajna, G/Self, Sacral, Coração, Baço, Raiz
- **Canais Definidos:** 35-36 (Transitoriedade)

O que é Análise do Tipo

A Análise do Tipo revela sua natureza energética fundamental e como você foi projetado para interagir com o mundo.

Compreender seu tipo é essencial para acessar sua estratégia correta e viver de acordo com sua mecânica natural.

Cada tipo possui características específicas, estratégias únicas e formas particulares de processar energia.

Esta seção explora sua tipologia energética, estratégia de vida e mecânica áurica específica.

Tipo Manifestador

Essência Energética:

- Como Manifestador, você possui uma natureza fundamentalmente **iniciadora e impactante**
- Sua energia opera em **rajadas poderosas** que podem catalisar mudanças significativas
- Não é energia sustentada como a dos Geradores, mas funciona como um **motor de arranque**
- Experimenta ciclos naturais de **alta atividade seguidos por períodos de descanso**

Características Distintivas:

- Capacidade de **iniciar independentemente** sem esperar convites ou respostas
- **Aura fechada e repelente** que protege sua energia iniciadora
- **Impacto natural** no ambiente - sua presença cria ondas que afetam outros
- Representa aproximadamente **8% da população**

Estratégia: Informar

Mecânica do Informar:

- Comunicar suas intenções e ações para aqueles que serão impactados
- **Não é pedir permissão** - é reduzir resistência e criar alinhamento
- **Timing crucial:** Informar quando sente impulso genuíno para agir

Aplicação Prática:

- **Família:** Comunicar mudanças de planos, viagens ou decisões importantes
- **Trabalho:** Informar projetos e iniciativas para colegas e supervisores
- **Relacionamentos:** Criar transparência sobre intenções e processos internos

Benefícios Energéticos:

- **Redução significativa** na resistência externa
- Outros sentem-se **incluídos e respeitados**
- Cria oportunidades para colaboração genuína

Mecânica Áurica

Aura Fechada e Repelente:

- Serve múltiplas funções importantes
- **Protege** sua energia iniciadora de interferências externas
- Cria um **campo de autoridade natural** que outros reconhecem
- Estabelece **limites energéticos claros** para manter autonomia

Gestão de Energia:

- Honrar **ciclos naturais** de energia em rajadas
- **Descanso não é preguiça** - é regeneração necessária
- Evitar forçar produtividade quando energia não está disponível

Interação Social:

- Acesso ao seu campo energético deve ser **conscientemente concedido**
- Quando outros são convidados através do informar, conexão pode ser **profundamente transformadora**
- Não significa ser antissocial, mas seletivo e consciente

O que é Autoridade e Perfil

A Autoridade é seu sistema interno de tomada de decisão, revelando como acessar sua sabedoria interna de forma confiável.

O Perfil descreve a arquitetura de sua personalidade e como você se desenvolve ao longo da vida.

Juntos, Autoridade e Perfil formam a base para decisões alinhadas e desenvolvimento pessoal autêntico.

Esta seção detalha seu processo de decisão único e padrões de crescimento pessoal.

Autoridade Emocional (Solar Plexo)

Sistema de Tomada de Decisão:

- Suas decisões devem ser tomadas através do **processamento emocional**
- **Não há verdade no agora** - você precisa de **tempo para processar** antes de decidir
- **Ondas emocionais** são naturais e devem ser honradas, não suprimidas

Processo Prático:

- **Pausar** antes de decisões importantes
- **Observar** como se sente sobre a decisão ao longo do tempo
- **Aguardar clareza emocional** - quando não há mais dúvida interna
- **Evitar** decisões impulsivas ou sob pressão

Sinais de Alinhamento:

- Sensação de **calma e certeza** sobre a decisão
- **Ausência de resistência interna** ou dúvida
- Sentimento de que a decisão flui naturalmente

Perfil 2/4 (Hermitão/Oportunista)

Linha 2 - O Hermitão: Sua natureza consciente

- **Talento natural** que outros reconhecem antes de você
- Necessidade de **tempo sozinho** para desenvolver habilidades
- **Resistência a ser chamado** antes de estar pronto
- Desenvolvimento através da **prática e aperfeiçoamento**

Linha 4 - O Oportunista: Sua natureza inconsciente

- **Relacionamentos são fundamentais** para seu sucesso
- Oportunidades chegam através de **redes pessoais**
- **Influência natural** sobre outros através de conexões
- Necessidade de **base sólida de relacionamentos**

Dinâmica do Perfil:

- Alternância entre **períodos de isolamento** (desenvolvimento) e **conexão social** (oportunidades)
- **Qualidade sobre quantidade** nos relacionamentos
- Sucesso vem através de **ser reconhecido** por seus talentos naturais

Integração Autoridade e Perfil

- **Tomada de Decisão Relacional:** Use sua autoridade emocional para avaliar **relacionamentos e oportunidades**
- **Timing Emocional:** Permita que ondas emocionais guiem quando **se conectar** ou **se retirar**
- **Desenvolvimento Gradual:** Honre necessidade de tempo para **aperfeiçoar talentos** antes de compartilhar

Aplicação Prática:

- **Relacionamentos:** Processar emocionalmente antes de compromissos importantes
- **Carreira:** Aguardar clareza emocional sobre oportunidades profissionais
- **Projetos:** Usar autoridade para decidir quando está pronto para **emergir** e compartilhar

Sinais de Desalinhamento:

- **Decisões apressadas** sem processamento emocional
- **Isolamento excessivo** ou **exposição prematura**
- **Relacionamentos superficiais** que não nutrem crescimento

O que é Estrutura Energética

A Estrutura Energética mapeia como a energia flui através de seu sistema, revelando seus dons únicos e áreas de desenvolvimento.

Esta análise inclui sua Cruz de Encarnação, centros definidos e não definidos, e circuitos energéticos.

Compreender sua configuração energética permite otimizar suas capacidades naturais e navegar desafios com maior clareza.

Use estas informações para reconhecer seus padrões energéticos e tomar decisões mais alinhadas.

Cruz de Encarnação: Right Angle Cross of Consciousness

- **Propósito Fundamental:** Desenvolvimento da **consciência através da experiência** direta
- **Tema Central:** Experimentar a vida plenamente e extrair **sabedoria** dessas experiências
- **Contribuição:** Servir como **pioneiro da consciência**, explorando novos territórios de experiência

Composição das Portas:

- **Porta 35** (Progresso) - Movimento e mudança
- **Porta 5** (Espera) - Timing e paciência
- **Porta 63** (Após a Conclusão) - Reconhecer ciclos completos
- **Porta 64** (Antes da Conclusão) - Manter foco durante transições

Manifestação Prática:

- **Necessidade constante** de crescimento pessoal e evolução
- **Capacidade natural** para reconhecer padrões e ciclos na vida
- **Sensibilidade para timing** e transições importantes
- Vida destinada à **mudança, crescimento e evolução** constantes

Centros Definidos: Solar Plexo e Garganta

Solar Plexo Definido (Centro Emocional):

- **Autoridade interna** para tomada de decisões
- **Ondas emocionais** consistentes e previsíveis
- **Processamento emocional** como força motriz
- Capacidade de **influenciar emocionalmente** outros

Garganta Definida (Centro de Manifestação):

- **Capacidade natural** de manifestar e comunicar
- **Voz consistente** e presença comunicativa
- **Expressão direta** de energia interna
- Potencial para **liderança** através da comunicação

Definição Simples: Todos os centros definidos conectados em **um único circuito**

- **Autonomia energética** - opera independentemente
- **Consistência interna** - energia confiável e previsível
- **Foco natural** - tendência a manter-se concentrado

Canal 35-36: Transitoriedade

- **Função do Canal: Experiência através da mudança** e compartilhamento de sabedoria
- **Porta 35 (Garganta):** Progresso - capacidade de **iniciar mudanças**
- **Porta 36 (Solar Plexo):** Escurecimento da Luz - **experiência emocional** profunda

Características Específicas:

- **Necessidade natural** de experiências variadas e mudança
- **Capacidade de transformar** experiências difíceis em sabedoria
- **Compartilhamento** de lições aprendidas através da experiência
- **Resiliência** e capacidade de crescimento através da adversidade

Aplicação Prática:

- **Abraçar mudanças** como oportunidades de crescimento
- **Processar experiências** emocionalmente antes de compartilhar
- **Usar desafios** como fontes de sabedoria e desenvolvimento
- **Comunicar lições** aprendidas para beneficiar outros

Centros Não Definidos: Áreas de Abertura

- **Cabeça:** Abertura para **inspiração e pressão mental** variável
- **Ajna:** **Flexibilidade mental** e diferentes perspectivas
- **G/Self:** Abertura para **diferentes direções e identidades**
- **Sacral:** **Sensibilidade à energia vital** dos outros

- **Coração:** Abertura para diferentes formas de **força de vontade**
- **Baço:** **Intuição variável** e sensibilidade ao bemestar
- **Raiz:** **Pressão e motivação** variáveis

- **Potencial de Sabedoria:** Centros não definidos oferecem **flexibilidade e adaptabilidade**
- **Vulnerabilidade ao Condicionamento:** Áreas onde pode absorver energia de outros
- **Estratégia: Observar sem se identificar** com energias externas nestes centros

Estratégias de vida prática

Vida Cotidiana:

- **Honrar ciclos energéticos** - períodos de atividade e descanso
- **Informar** família e amigos sobre planos e mudanças
- **Criar ambientes** com som baixo para otimizar funcionamento
- **Processar emocionalmente** antes de decisões importantes

Tomada de Decisões:

- **Pausar** e aguardar clareza emocional
- **Observar ondas emocionais** ao longo do tempo
- **Evitar** decisões sob pressão ou impulso
- **Confiar** no processo de autoridade interna

Relacionamentos:

- **Comunicar** sobre sua natureza de Manifestador
- **Educar** parceiros sobre necessidade de autonomia
- **Cultivar** relacionamentos que reconhecem seus talentos
- **Equilibrar** períodos de conexão e solidude

Carreira:

- **Buscar** ambientes que permitam iniciação independente
- **Informar** colegas sobre projetos e direções
- **Escolher** carreiras alinhadas com experiência e sabedoria
- **Manter** flexibilidade para mudanças e crescimento

Propósito, Desafios e Oportunidades

Propósito:

- **Servir como catalisador** de mudanças e inovações
- **Desenvolver consciência** através da experiência direta
- **Compartilhar sabedoria** derivada de sua jornada pessoal
- **Contribuir** para evolução da consciência coletiva

Desafios:

- **Superar condicionamento** social que ensina a pedir permissão
- **Gerenciar resistência** externa quando age independentemente
- **Equilibrar** independência com necessidade de colaboração
- **Distinguir** impulsos genuínos de impulsos condicionados

Oportunidades:

- **Liderar** através do exemplo e iniciação
- **Inovar** e introduzir novas possibilidades
- **Transformar** experiências em sabedoria útil
- **Inspira** outros através de sua jornada autêntica