



SOFIA

INTERPRETAÇÃO PERSONALIZADA DO DESENHO HUMANO

Sistema Ra Uru Hu

Nascimento: 04 de Junho de 1963 às 02:15
Local: São Paulo, SP, Brasil

Análise realizada por: desenhohumanochat.com.br
Data da Análise: 01 de Julho de 2025

Sumário

SOFIA	1
PARTE I: FUNDAMENTOS E CONTEXTO	4
INTRODUÇÃO TÉCNICA APROFUNDADA	4
1. <i>Fundamentos do Sistema</i>	4
2. <i>Componentes Técnicos</i>	4
3. <i>Aplicação Prática</i>	5
PARTE II: MAPA DE SOFIA	7
<i>Dados Primários</i>	8
<i>Configuração Energética Fundamental</i>	8
<i>Centros e Canais Ativados</i>	8
<i>Mapeamento Completo das Ativações</i>	9
<i>Portas Ativadas no Bodygraph</i>	10
<i>Análise da Definição</i>	10
<i>Centros Não Definidos e Áreas de Abertura</i>	10
PARTE III: ANÁLISE PROFISSIONAL DETALHADA	11
CAPÍTULO 1: TIPOLOGIA ENERGÉTICA E ESTRATÉGIA VITAL	11
1.1 <i>Fundamentos da Tipologia</i>	11
1.2 <i>Análise do Tipo Manifestador - Sofia</i>	11
1.3 <i>Estratégia Aplicada</i>	14
CAPÍTULO 2: ASSINATURA E NÃO-EU - SISTEMA DE FEEDBACK INTERNO	15
2.1 <i>Fundamentos do Sistema de Feedback</i>	15
2.2 <i>Sua Assinatura Específica: Paz</i>	15
2.3 <i>Seu Não-Eu Específico: Raiva</i>	17
2.4 <i>Sistema Integrado de Navegação</i>	18
CAPÍTULO 3: AUTORIDADE INTERNA - SISTEMA DE TOMADA DE DECISÃO	19
3.1 <i>Fundamentos da Autoridade</i>	19
3.2 <i>Sua Autoridade Específica: Emocional (Solar Plexo)</i>	19
3.3 <i>Integração com Estratégia</i>	21
CAPÍTULO 4: PERFIL - ARQUITETURA DA PERSONALIDADE	22
4.1 <i>Sistema de Linhas e Perfis</i>	22
4.2 <i>Análise das Seis Linhas</i>	22
4.3 <i>Seu Perfil Específico: 2/4 (Hermitão/Oportunista)</i>	23
CAPÍTULO 5: CENTROS ENERGÉTICOS - ANATOMIA DA CONSCIÊNCIA	25
5.1 <i>Sistema de Nove Centros</i>	25
5.2 <i>Centros Definidos - Suas Forças Consistentes</i>	25
5.3 <i>Centros Não Definidos - Áreas de Sabedoria e Vulnerabilidade</i>	28
5.4 <i>Configuração Integrada</i>	32
CAPÍTULO 6: CANAIS - CIRCUITOS DE FORÇA VITAL	33
6.1 <i>Sistema de Canais</i>	33
6.2 <i>Seu Canal Específico: 35-36 (Transitoriedade)</i>	33
6.3 <i>Integração do Canal</i>	35
CAPÍTULO 7: PORTAS - FREQUÊNCIAS ESPECÍFICAS DE CONSCIÊNCIA	36
7.1 <i>Sistema de 64 Portas</i>	36
7.2 <i>Suas Portas Ativadas</i>	37
7.3 <i>Padrões nas Ativações</i>	40
CAPÍTULO 9: CRUZ DE ENCARNAÇÃO - PROPÓSITO EXISTENCIAL	40
9.1 <i>Sistema de Cruzes</i>	40
9.2 <i>Sua Cruz Específica: Right Angle Cross of Consciousness (35/5 63/64)</i>	41
9.3 <i>Integração com Outros Aspectos</i>	42
CAPÍTULO 10: CIRCUITOS - FLUXOS DE ENERGIA COLETIVA	43

10.1 Sistema de Três Circuitos.....	43
10.2 Seu Circuito Dominante: Coletivo Abstrato	43
CAPÍTULO 11: VARIÁVEIS - OTIMIZAÇÃO ESPECÍFICA.....	44
11.1 Sistema de Quatro Variáveis	44
11.2 Suas Variáveis Específicas: PRR DRL	45
11.3 Integração das Variáveis	47
CAPÍTULO 12: NÓDULOS - DIREÇÃO EVOLUTIVA	47
12.1 Sistema Nodal.....	47
12.2 Seus Nódulos Específicos	47
12.3 Processo Evolutivo.....	48
CAPÍTULO 13: DEFINIÇÃO - PADRÃO DE INTEGRAÇÃO.....	48
13.1 Tipos de Definição.....	48
13.2 Sua Definição Específica: Simples.....	49
CAPÍTULO 14: VARIÁVEIS AVANÇADAS - REFINAMENTOS ESPECÍFICOS	49
14.1 Sistema de Variáveis Avançadas.....	49
14.2 Suas Variáveis Específicas.....	49
CAPÍTULO 15: CONSCIENTE VS INCONSCIENTE - INTEGRAÇÃO DA TOTALIDADE	50
15.1 Dualidade Fundamental.....	50
15.2 Sua Configuração Específica.....	50
15.3 Processo de Integração.....	51
CAPÍTULO 16: FALSO SELF - PADRÕES DE CONDICIONAMENTO	51
16.1 Mecânica do Condicionamento.....	51
16.2 Seu Falso Self Específico.....	52
PARTE IV: RESUMO DA INTERPRETAÇÃO.....	53
ANÁLISE INTEGRADA COMPLETA	53
<i>Síntese Holística</i>	53
<i>Integração Sistêmica</i>	55
PARTE V: APLICAÇÃO PRÁTICA	56
SUGESTÃO DE PRÁTICAS.....	56
<i>Estratégias de Implementação</i>	56
<i>Considerações Especiais</i>	62

PARTE I: FUNDAMENTOS E CONTEXTO

Introdução Técnica Aprofundada

1. Fundamentos do Sistema

O Desenho Humano representa uma síntese revolucionária de conhecimentos ancestrais e ciência moderna, desenvolvida por Ra Uru Hu (Alan Robert Krakower) após uma experiência mística em 1987. Este sistema integra cinco disciplinas fundamentais: o I Ching chinês, a Astrologia ocidental, o sistema de Chakras hindu, a Árvore da Vida cabalística e a moderna Genética, criando um mapa preciso da natureza energética individual.

Origem e Desenvolvimento: A revelação do Desenho Humano ocorreu durante oito dias e noites consecutivos na ilha de Ibiza, quando Ra Uru Hu recebeu as informações que formariam a base deste sistema. Diferentemente de outros sistemas esotéricos, o Desenho Humano apresenta-se como uma "ciência da diferenciação", oferecendo um método empírico para compreender a mecânica única de cada ser humano. O sistema não se baseia em crenças, mas em experimentação prática e verificação pessoal dos resultados.

Base Científica: A integração dos cinco sistemas de conhecimento não é arbitrária, mas segue uma lógica matemática precisa. O I Ching fornece a estrutura hexagramática de 64 portas que correspondem aos 64 códons do DNA humano. A Astrologia contribui com o timing planetário que determina as ativações específicas no momento do nascimento e 88 graus solares antes (Design). Os Chakras são expandidos para nove centros energéticos, refletindo a evolução da consciência humana. A Cabala oferece a estrutura da Árvore da Vida adaptada para o Bodygraph. A Genética moderna valida a correspondência entre os hexagramas do I Ching e os códons do DNA.

Metodologia: Os cálculos do Desenho Humano baseiam-se em dados astronômicos precisos. Duas datas são fundamentais: o momento do nascimento (Personalidade) e aproximadamente 88 graus solares antes (Design), que corresponde ao período de gestação quando o cristal de consciência se fixa no feto. Estas duas "fotografias" do céu são sobrepostas para criar o Bodygraph individual, revelando tanto aspectos conscientes quanto inconscientes da natureza pessoal.

Validação: O processo de verificação no Desenho Humano é profundamente pessoal e empírico. Não se trata de acreditar nas informações, mas de experimentá-las na vida prática. O sistema oferece uma estratégia específica para cada tipo energético e uma autoridade interna para tomada de decisões. A validação ocorre através da observação dos resultados: quando alinhado com seu design, o indivíduo experimenta sua "assinatura" (estado de bem-estar específico do tipo); quando desalinhado, manifesta seu "não-eu" (estado de resistência e sofrimento).

2. Componentes Técnicos

Mandala do Rave: A estrutura fundamental do Desenho Humano é a Mandala do Rave, um círculo dividido em 64 seções correspondentes aos hexagramas do I Ching. Esta mandala representa o campo de consciência através do qual todos os seres humanos se movem. Cada uma das 64 portas possui uma frequência específica e está associada a um códon do DNA. A posição dos planetas nesta mandala no momento do nascimento e do Design determina quais portas estão ativadas no Bodygraph individual.

Corpo Gráfico: O Bodygraph é a representação visual da anatomia energética individual. Composto por nove centros energéticos conectados por 36 canais, ela mostra como a energia flui através do sistema pessoal. Os centros podem estar definidos (coloridos) ou não definidos (brancos), determinando áreas de consistência energética versus áreas de abertura e potencial sabedoria. Os canais conectam centros e, quando completamente ativados (ambas as portas presentes), criam definição e fluxo energético consistente.

Cristais de Consciência: Segundo o Desenho Humano, a consciência humana opera através de dois cristais: o Cristal de Personalidade (consciente) e o Cristal de Design (inconsciente). O Cristal de Personalidade se fixa no momento do nascimento e representa aspectos que reconhecemos em nós mesmos. O Cristal de Design se fixa aproximadamente 88 graus solares antes do nascimento e representa aspectos que outros veem em nós, mas que frequentemente não reconhecemos conscientemente. A integração harmoniosa destes dois aspectos é fundamental para viver autenticamente.

Monopolo Magnético: O Monopolo é descrito como o motorista do veículo humano, responsável por manter a geometria pessoal e atrair as experiências corretas para cada indivíduo. Localizado no centro G (Self), o Monopolo opera através da Cruz de Encarnação, determinando a direção e o propósito de vida. Ele funciona como um ímã que atrai pessoas, situações e oportunidades alinhadas com o design individual, desde que a pessoa esteja vivendo de acordo com sua estratégia e autoridade.

3. Aplicação Prática

Processo de Experimentação: O Desenho Humano não é um sistema de crenças, mas um experimento prático. A aplicação começa com a compreensão do tipo energético e sua estratégia específica, seguida pela identificação da autoridade interna para tomada de decisões. O processo de experimentação envolve aplicar consistentemente estas ferramentas na vida diária e observar os resultados. A transformação não é imediata, mas gradual, requerendo paciência e persistência.

Descondicionar: Um dos aspectos mais desafiadores do Desenho Humano é o processo de descondicionamento. Desde o nascimento, somos condicionados por família, sociedade, educação e cultura a agir de maneiras que podem não estar alinhadas com nossa natureza autêntica. O descondicionamento envolve identificar e liberar padrões comportamentais, crenças e expectativas que não servem ao design individual. Este processo pode ser desconfortável inicialmente, pois requer abandonar identidades familiares em favor da autenticidade.

Integração: Viver o design autêntico não significa rejeitar completamente o condicionamento, mas discernir entre o que serve e o que limita. A integração envolve honrar tanto aspectos conscientes quanto inconscientes, desenvolvendo uma relação harmoniosa entre Personalidade e Design. Significa também compreender como interagir construtivamente com outros tipos energéticos, criando relacionamentos e colaborações mais eficazes e satisfatórias.

O Desenho Humano oferece um mapa detalhado da natureza individual, mas o território deve ser explorado pessoalmente. Cada pessoa é um experimento único, e a validação do sistema ocorre através da experiência vivida, não através de conceitos intelectuais. A jornada do Desenho Humano é uma jornada de retorno à autenticidade, onde cada indivíduo descobre e expressa sua contribuição única para o coletivo humano.

PARTE II: MAPA DE SOFIA

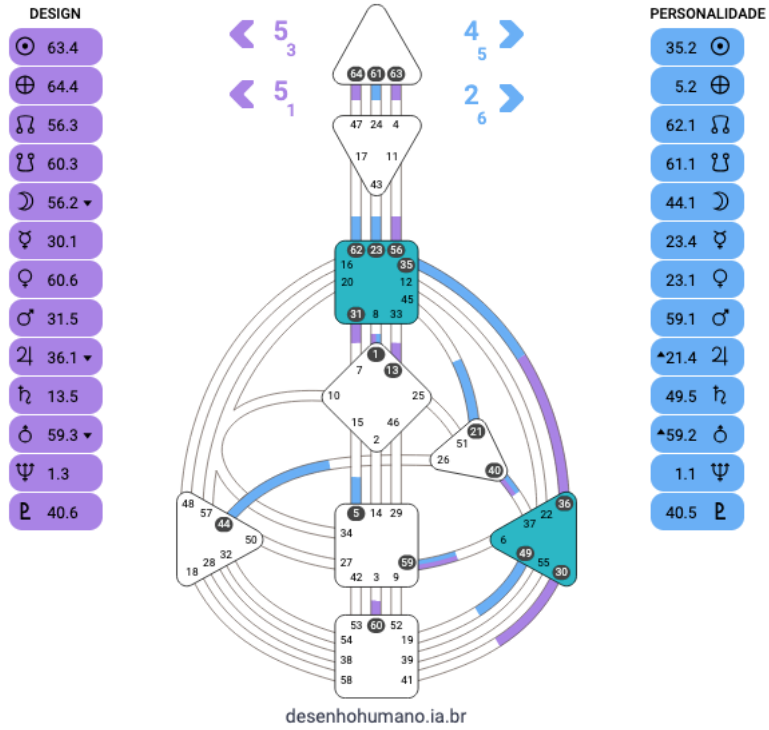

Especificações Completas do Bodygraph

Dados Primários

INFORMAÇÕES PESSOAIS:

- Nome: Sofia
- Nascimento: 04 de Junho de 1963 às 02:15
- Local: São Paulo, SP, Brasil
- Coordenadas: 23°33'S, 46°38'W
- Design: 04 de Dezembro de 1962 às 02:15

Configuração Energética Fundamental

TIPOLOGIA E ESTRATÉGIA:

- Tipo: Manifestador
- Estratégia: Informar
- Autoridade: Emocional (Solar Plexo)
- Perfil: 2/4 (Hermitão/Oportunista)
- Cruz de Encarnação: Right Angle Cross of Consciousness (35/5 | 63/64)
- Definição: Simples (Single Definition)
- Assinatura: Paz
- Não-Eu: Raiva

ASPECTOS AVANÇADOS:

- Cognição: Visão Interna (Inner Vision)
- Determinação: Som Baixo (Low Sound)
- Variáveis: PRR DRL
- Motivação: Necessidade (Need)
- Transferência: Culpa (Guilt)
- Perspectiva: Possibilidade (Possibility)
- Distração: Probabilidade (Probability)
- Circuitos: Coletivo Abstrato (Collective Abstract)

Centros e Canais Ativados

Centros Definidos	Função	
Solar Plexo	Centro emocional - Autoridade interna	
Garganta	Centro de manifestação e comunicação	
Canal Ativado	Nome	Função
35-36	Transitoriedade	Experiência através da mudança

Mapeamento Completo das Ativações

Ativações da Personalidade (Consciente)

Planeta	Porta	Linha	Hexagrama
Sol	35	2	Progresso
Terra	5	2	Espera
Nódulo Norte	62	1	Preponderância do Pequeno
Nódulo Sul	61	1	Verdade Interior
Lua	44	1	Vir ao Encontro
Mercúrio	23	4	Divisão
Vênus	23	1	Divisão
Marte	59	1	Dispersão
Júpiter	21	4	Morder
Saturno	49	5	Revolução
Urano	59	2	Dispersão
Netuno	1	1	O Criativo
Plutão	40	5	Liberação

Ativações do Design (Inconsciente)

Planeta	Porta	Linha	Hexagrama
Sol	63	4	Após a Conclusão
Terra	64	4	Antes da Conclusão
Nódulo Norte	56	3	O Andarilho
Nódulo Sul	60	3	Limitação
Lua	56	2	O Andarilho
Mercúrio	30	1	O Aderir
Vênus	60	6	Limitação
Marte	31	5	Influência
Júpiter	36	1	Escurecimento da Luz
Saturno	13	5	Comunidade com os Homens
Urano	59	3	Dispersão
Netuno	1	3	O Criativo
Plutão	40	6	Liberação

Portas Ativadas no Bodygraph

Portas Totais Ativadas: 35, 5, 62, 61, 44, 23, 59, 21, 49, 1, 40, 63, 64, 56, 60, 30, 31, 36, 13

Distribuição por Centro:

- **Cabeça:** 64, 61, 63
- **Ajna:** 62, 23, 56
- **Garganta:** 35, 31, 21, 13
- **G/Self:** 1, 59, 40, 30
- **Solar Plexo:** 36, 49, 59
- **Sacral:** 5, 59
- **Raiz:** 60, 40
- **Baço:** 44
- **Coração:** Nenhuma porta ativada

Análise da Definição

Tipo de Definição: Simples (Single Definition)

Sofia possui uma definição simples, o que significa que todos os seus centros definidos estão conectados em um único circuito energético contínuo. Esta configuração cria uma energia integrada e consistente, onde o fluxo energético move-se harmoniosamente entre o Solar Plexo e a Garganta através do canal 35-36.

A definição simples proporciona: - **Autonomia energética:** Capacidade de operar independentemente sem necessidade de outros para completar circuitos - **Consistência interna:** Energia confiável e previsível - **Foco natural:** Tendência a manter-se concentrado em direções específicas - **Autossuficiência:** Menor dependência de outros para validação ou completude energética

Centros Não Definidos e Áreas de Abertura

Os centros não definidos de Sofia representam áreas de potencial sabedoria e também vulnerabilidade ao condicionamento:

- **Cabeça:** Abertura para inspiração e pressão mental
- **Ajna:** Flexibilidade mental e diferentes perspectivas
- **G/Self:** Abertura para diferentes direções e identidades
- **Sacral:** Sensibilidade à energia vital dos outros
- **Coração:** Abertura para diferentes formas de força de vontade
- **Baço:** Intuição variável e sensibilidade ao bem-estar
- **Raiz:** Pressão e motivação variáveis

Esta configuração específica cria um perfil energético único onde Sofia possui uma base emocional e comunicativa sólida (centros definidos), enquanto mantém flexibilidade e capacidade de adaptação em outras áreas da experiência humana.

PARTE III: ANÁLISE PROFISSIONAL DETALHADA

Capítulo 1: Tipologia Energética e Estratégia Vital

1.1 Fundamentos da Tipologia

A tipologia energética no Desenho Humano baseia-se na configuração específica dos centros definidos e não definidos no Bodygraph, determinando como cada indivíduo interage energeticamente com o mundo. Esta diferenciação não é arbitrária, mas reflete padrões fundamentais de como a energia vital flui e se manifesta através do sistema humano.

Base Teórica: Os tipos energéticos emergem da mecânica quântica aplicada à consciência humana. Cada tipo representa uma estratégia evolutiva específica para navegar a existência, otimizada para diferentes funções no coletivo humano. Os Manifestadores, representando aproximadamente 8% da população, são os únicos tipos capazes de iniciar ação independentemente, sem necessidade de resposta ou convite externo.

Diferenciação Áurica: Cada tipo possui uma assinatura áurica distinta que determina como interage energeticamente com outros. A aura do Manifestador é fechada e repelente, criando um campo energético que naturalmente mantém outros à distância até que seja apropriado o contato. Esta característica não é uma falha, mas uma proteção necessária para preservar a energia iniciadora e evitar interferências desnecessárias nos processos criativos.

Evolução Histórica: Historicamente, os Manifestadores foram os líderes naturais da humanidade, os reis, rainhas, generais e pioneiros que moldaram o curso da civilização. Sua capacidade de iniciar mudanças e catalisar transformações foi essencial para o desenvolvimento humano. No entanto, com a evolução social e o aumento da população de Geradores, os Manifestadores frequentemente encontram resistência em estruturas sociais que não compreendem sua natureza iniciadora.

1.2 Análise do Tipo Manifestador - Sofia

Essência Energética: Como Manifestador, Sofia possui uma natureza fundamentalmente iniciadora e impactante. Sua energia não é sustentada como a dos Geradores, mas opera em rajadas poderosas que podem catalisar mudanças significativas em seu ambiente. Esta energia em rajadas é perfeitamente natural e não deve ser forçada a operar de forma contínua, pois isso levaria ao esgotamento e frustração.

A energia do Manifestador é como um motor de arranque - extremamente poderosa para iniciar processos, mas não destinada a manter-se funcionando indefinidamente. Sofia naturalmente experimenta ciclos de alta atividade seguidos por períodos de descanso e regeneração. Compreender e honrar

estes ciclos é fundamental para manter a vitalidade e eficácia ao longo do tempo.

Mecânica Áurica: A aura fechada e repelente de Sofia serve múltiplas funções importantes. Primeiro, protege sua energia iniciadora de interferências externas que poderiam diluir ou desviar seus impulsos criativos. Segundo, cria um campo de autoridade natural que outros reconhecem instintivamente, mesmo que não compreendam conscientemente. Terceiro, estabelece limites energéticos claros que permitem a Sofia manter sua autonomia e independência.

Esta aura repelente não significa que Sofia seja antissocial ou rejeitador. Pelo contrário, quando outros são convidados para dentro de seu campo áurico através da estratégia de informar, a conexão pode ser profundamente íntima e transformadora. A chave está em compreender que o acesso ao campo energético do Manifestador deve ser conscientemente concedido, não assumido.

Características Distintivas: Sofia possui várias características que o distinguem claramente como Manifestador. Sua capacidade de iniciar independentemente significa que ela não precisa esperar por convites, respostas ou reconhecimento para agir. Quando sente um impulso genuíno, pode simplesmente começar, confiando que sua ação criará as ondas necessárias para atrair os recursos e pessoas apropriados.

A energia em rajadas versus energia sustentada é uma distinção crucial. Enquanto Geradores podem trabalhar consistentemente por horas, Sofia opera melhor em períodos intensos de atividade seguidos por descanso completo. Tentar manter um ritmo constante de trabalho pode levar ao esgotamento e perda de eficácia. Reconhecer quando a energia está disponível e quando é necessário descansar é uma habilidade fundamental para o Manifestador.

O impacto natural no ambiente é outra característica distintiva. Sofia não precisa esforçar-se para ter impacto - sua mera presença e ações naturalmente criam ondas que afetam outros. Este impacto pode ser positivo ou negativo, dependendo de quão alinhado ela está com sua estratégia e autoridade. Quando alinhado, seu impacto tende a ser catalisador e benéfico; quando desalinhado, pode criar resistência e conflito.

Desafios Evolutivos: O principal desafio evolutivo para Sofia, como para todos os Manifestadores, é superar o condicionamento social que o ensinou a pedir permissão antes de agir. Desde a infância, a sociedade tenta domesticar a energia iniciadora do Manifestador, ensinando-o a esperar por aprovação externa antes de seguir seus impulsos. Este condicionamento é profundamente prejudicial à natureza do Manifestador e deve ser conscientemente descondicionado.

A gestão da resistência externa é outro desafio significativo. Quando Sofia age sem informar adequadamente, outros podem sentir-se excluídos ou ameaçados por sua independência, criando resistência desnecessária. Aprender a informar estrategicamente, não para pedir permissão, mas para reduzir resistência, é uma habilidade crucial para o sucesso do Manifestador.

O equilíbrio entre independência e colaboração representa um desafio contínuo. Embora Sofia seja naturalmente independente e autossuficiente, vive em um mundo interconectado onde a colaboração é frequentemente necessária. Encontrar maneiras de manter sua autonomia enquanto trabalha eficazmente com outros requer sabedoria e prática.

Estratégia: Informar: A estratégia de informar é a chave para o sucesso de Sofia como Manifestador. Informar não significa pedir permissão ou buscar aprovação, mas sim comunicar suas intenções e ações para aqueles que serão impactados. Esta comunicação serve para reduzir resistência, criar alinhamento e permitir que outros se preparem para as mudanças que Sofia está iniciando.

Mecânica do Informar: O processo de informar deve ser natural e fluido, não forçado ou mecânico. Sofia deve informar quando sente um impulso genuíno para agir, comunicando suas intenções de forma clara e direta. A informação deve ser suficiente para que outros compreendam o que está acontecendo, mas não excessiva a ponto de diluir a energia iniciadora.

O timing do informar é crucial. Muito cedo, e a energia pode dissipar-se antes da ação; muito tarde, e a resistência já pode ter se formado. Sofia deve desenvolver sensibilidade para reconhecer o momento apropriado para informar, que geralmente coincide com o impulso claro para agir.

Diferenciação: Informar é fundamentalmente diferente de pedir permissão. Quando Sofia informa, ela está comunicando uma decisão já tomada, não solicitando aprovação. Esta distinção é crucial para manter a integridade da energia iniciadora. Pedir permissão dilui o poder do Manifestador e pode levar à frustração e raiva quando a permissão é negada.

A informação também difere da consulta. Embora Sofia possa buscar informações ou perspectivas de outros para informar suas decisões, a decisão final permanece com ele. A autoridade interna do Manifestador não pode ser delegada a outros sem comprometer sua natureza essencial.

Aplicação Prática: No contexto familiar, Sofia deve informar membros da família sobre mudanças que os afetarão, como mudanças de planos, viagens ou decisões importantes. Esta informação permite que a família se ajuste e se prepare, reduzindo conflitos e mal-entendidos.

No ambiente profissional, informar pode envolver comunicar projetos, mudanças de direção ou iniciativas para colegas e supervisores. O objetivo não é obter aprovação, mas criar alinhamento e reduzir resistência organizacional.

Em relacionamentos íntimos, informar cria transparência e confiança. Quando Sofia comunica suas intenções e processos internos, permite que seu parceiro compreenda e apoie suas ações, fortalecendo a conexão.

Benefícios Energéticos: Quando Sofia informa adequadamente, experimenta uma redução significativa na resistência externa. Outros sentem-se incluídos e respeitados, mesmo quando não estão diretamente envolvidos nas decisões.

Esta redução de resistência permite que a energia iniciadora flua mais livremente e eficazmente.

A informação também cria oportunidades para colaboração genuína. Quando outros compreendem as intenções de Sofia, podem oferecer recursos, apoio ou perspectivas valiosas que enriquecem o processo iniciado.

Propósito Evolutivo: O propósito evolutivo de Sofia como Manifestador é servir como catalisador de mudanças e inovações. Sua capacidade de iniciar independentemente permite que ela introduza novas possibilidades e direções que outros tipos podem não conseguir iniciar sozinhos. Esta função é essencial para o desenvolvimento e evolução contínuos da humanidade.

Sofia está aqui para quebrar padrões obsoletos, iniciar novos ciclos e catalisar transformações necessárias. Sua energia iniciadora é um presente para o coletivo, permitindo que mudanças importantes aconteçam quando são necessárias. Quando alinhado com sua estratégia e autoridade, Sofia torna-se um agente poderoso de evolução e progresso.

1.3 Estratégia Aplicada

Implementação Diária: A aplicação da estratégia de informar na vida diária de Sofia requer consciência e prática consistentes. Cada manhã, ao sentir impulsos para ação, ela deve considerar quem será impactado e como comunicar suas intenções de forma clara e respeitosa. Esta prática gradualmente torna-se natural e automática.

Desenvolver rotinas que honrem os ciclos energéticos naturais é igualmente importante. Sofia deve observar quando sua energia está alta e disponível para iniciação, e quando precisa de descanso e regeneração. Forçar ação quando a energia não está disponível leva ao esgotamento e ineficácia.

Contextos Relacionais: Em relacionamentos, a estratégia de informar cria intimidade e confiança. Quando Sofia compartilha seus processos internos e intenções, permite que outros o compreendam e apoiem genuinamente. Esta transparência fortalece conexões e reduz mal-entendidos.

É importante que Sofia mantenha sua autonomia mesmo em relacionamentos próximos. Informar não significa submeter-se ao controle de outros, mas criar espaço para compreensão mútua e apoio. Parceiros de Manifestadores devem aprender a apoiar sem tentar controlar ou dirigir.

Ambiente Profissional: No trabalho, Sofia pode aplicar sua estratégia comunicando projetos e iniciativas de forma que colegas e supervisores compreendam suas intenções sem sentir-se ameaçados. Esta abordagem frequentemente resulta em maior apoio e recursos para seus projetos.

Criar estruturas que permitam autonomia dentro de contextos colaborativos é ideal para Manifestadores. Sofia prospera quando tem liberdade para iniciar e dirigir projetos, enquanto mantém comunicação clara com equipes e stakeholders.

Desafios Comuns: Resistência à estratégia de informar é comum inicialmente, especialmente se Sofia está acostumado a agir impulsivamente sem comunicação. Desenvolver o hábito de informar requer paciência e prática consistente.

Outro desafio é distinguir entre impulsos genuínos e impulsos condicionados. Nem todo impulso merece ação - Sofia deve aprender a reconhecer quando um impulso vem de sua autoridade interna versus condicionamento externo.

Indicadores de Sucesso: Quando Sofia está aplicando sua estratégia eficazmente, experimenta menos resistência e mais apoio em suas iniciativas. Outros começam a confiar em sua liderança e direção, criando um ambiente mais harmonioso e produtivo.

A experiência de paz (sua assinatura) torna-se mais frequente, indicando alinhamento com sua natureza autêntica. Conversamente, a diminuição da raiva (seu não-eu) sinaliza que está navegando a vida de forma mais alinhada com seu design.

Capítulo 2: Assinatura e Não-Eu - Sistema de Feedback Interno

2.1 Fundamentos do Sistema de Feedback

O sistema de feedback interno no Desenho Humano opera através de sinais corporais e emocionais que indicam alinhamento ou desalinhamento com a natureza autêntica. Este sistema é profundamente pessoal e específico para cada tipo energético, funcionando como um GPS interno que guia o indivíduo em direção à sua expressão mais autêntica e satisfatória.

Base Neurocientífica: O sistema de feedback baseia-se na comunicação entre o sistema nervoso autônomo e a consciência. Quando alinhados com nossa natureza autêntica, o corpo produz neurotransmissores e hormônios que geram sensações de bem-estar, energia e satisfação. Quando desalinhados, o corpo sinaliza através de tensão, fadiga, irritação e outros sintomas de estresse.

Diferenciação por Tipo: Cada tipo energético possui assinaturas específicas que refletem sua função única no coletivo humano. Para Manifestadores como Sofia, a assinatura é paz - um estado de tranquilidade e fluidez que emerge quando estão vivendo de acordo com sua natureza iniciadora e informando adequadamente.

Processo de Reconhecimento: Desenvolver sensibilidade ao sistema de feedback requer atenção consciente aos sinais corporais e emocionais. Muitas pessoas foram condicionadas a ignorar ou suprimir estes sinais, priorizando expectativas externas sobre sabedoria interna. Reconectar-se com este sistema natural de navegação é fundamental para viver autenticamente.

2.2 Sua Assinatura Específica: Paz

Definição Técnica: A paz como assinatura do Manifestador representa um estado de harmonia energética onde não há resistência interna ou externa aos impulsos naturais de iniciação. É um estado de fluidez onde a energia pode mover-se livremente através do sistema, criando ação eficaz sem esforço excessivo ou conflito.

Para Sofia, a paz não é passividade ou ausência de ação, mas sim a presença de ação alinhada. É o estado que emerge quando ela está seguindo seus impulsos autênticos, informando adequadamente e permitindo que sua energia iniciadora flua naturalmente. Esta paz é dinâmica e ativa, não estática ou inerte.

Manifestações Físicas: Quando Sofia experimenta sua assinatura de paz, seu corpo sente-se relaxado mas energizado, como um atleta em estado de fluxo. Há uma ausência de tensão desnecessária nos músculos, respiração natural e profunda, e uma sensação geral de vitalidade e bem-estar. O sistema nervoso está calmo mas alerta, pronto para responder a impulsos autênticos.

A energia flui suavemente através do corpo sem bloqueios ou resistências. Sofia pode sentir uma conexão clara entre impulso interno e ação externa, sem a fricção que caracteriza o desalinhamento. Há uma qualidade de facilidade e naturalidade em seus movimentos e ações.

Indicadores Emocionais: Emocionalmente, a paz manifesta-se como uma sensação de estar no lugar certo, fazendo a coisa certa, no momento certo. Há uma ausência de ansiedade sobre o futuro ou arrependimento sobre o passado. Sofia sente-se confiante em suas decisões e ações, não porque está tentando controlar resultados, mas porque está alinhado com sua natureza autêntica.

Esta paz emocional inclui uma sensação de propósito e direção clara. Mesmo quando enfrentando desafios ou incertezas, há uma qualidade subjacente de confiança e estabilidade. Sofia sente que está contribuindo de forma significativa e que sua energia está sendo bem utilizada.

Contextos de Emergência: A assinatura de paz emerge mais claramente quando Sofia está seguindo sua estratégia de informar e tomando decisões através de sua autoridade emocional. Aparece especialmente quando ela inicia projetos ou mudanças que estão alinhados com seus impulsos autênticos e que são comunicados adequadamente aos outros.

A paz também emerge em relacionamentos onde Sofia sente-se aceito e compreendido em sua natureza de Manifestador. Quando outros respeitam sua autonomia e apoiam suas iniciativas sem tentar controlá-lo, a assinatura de paz torna-se mais evidente e sustentada.

Cultivo Consciente: Sofia pode cultivar maior sensibilidade à sua assinatura de paz através de práticas de atenção plena e autoobservação. Observar quando se sente mais em paz e quais circunstâncias contribuem para este estado ajuda a identificar padrões de alinhamento.

Criar espaços e rotinas que honrem sua natureza de Manifestador também cultiva a paz. Isto pode incluir períodos regulares de solidude para conectar-se com impulsos internos, ambientes que permitam autonomia e expressão criativa, e relacionamentos que apoiem sua autenticidade.

2.3 Seu Não-Eu Específico: Raiva

Origem do Condicionamento: A raiva como não-eu do Manifestador origina-se principalmente da resistência encontrada quando tentam expressar sua natureza iniciadora em um mundo que frequentemente não compreende ou aceita esta energia. Desde a infância, Manifestadores são frequentemente condicionados a pedir permissão, esperar por aprovação e suprimir seus impulsos naturais de iniciação.

Este condicionamento cria uma tensão interna profunda entre a natureza autêntica e as expectativas sociais. Quando Sofia tenta conformar-se a padrões que não servem sua natureza, a energia iniciadora torna-se bloqueada e distorcida, manifestando-se como raiva e frustração.

Padrões de Manifestação: A raiva do não-eu em Sofia pode manifestar-se de várias formas. Pode ser raiva explosiva quando a pressão acumulada finalmente encontra uma saída, ou raiva crônica e subjacente que colore todas as interações. Pode também manifestar-se como irritabilidade constante, impaciência com outros ou ressentimento em relação a limitações percebidas.

A raiva pode ser direcionada externamente, culpando outros ou circunstâncias por limitações e frustrações. Alternativamente, pode ser direcionada internamente, resultando em autocrítica severa e sentimentos de inadequação. Ambas as formas são destrutivas e indicam desalinhamento com a natureza autêntica.

Sinais de Alerta: Os primeiros sinais da raiva do não-eu incluem tensão física, especialmente na mandíbula, pescoço e ombros. Sofia pode notar respiração superficial, aumento da frequência cardíaca e uma sensação geral de agitação ou inquietação. Emocionalmente, pode sentir irritabilidade crescente, impaciência e uma sensação de estar "preso" ou limitado.

Padrões de pensamento também mudam quando a raiva do não-eu está presente. Sofia pode encontrar-se culpando outros, focando em problemas em vez de soluções, ou sentindo-se vítima de circunstâncias. Há uma qualidade de resistência e luta que contrasta fortemente com a fluidez da assinatura de paz.

Impacto na Vida: Quando operando a partir da raiva do não-eu, Sofia experimenta uma série de consequências negativas. Relacionamentos tornam-se tensos e conflituosos, pois outros sentem a energia de raiva e respondem defensivamente. Projetos e iniciativas encontram maior resistência, pois a energia desalinhada atrai oposição.

A saúde física também pode ser afetada, pois a raiva crônica cria estresse no sistema nervoso e pode contribuir para uma variedade de problemas de saúde. A criatividade e inovação diminuem, pois a energia que deveria fluir livremente torna-se bloqueada e distorcida.

Estratégias de Realinhamento: Quando Sofia reconhece sinais de raiva do não-eu, o primeiro passo é pausar e reconectar-se com sua autoridade interna. Em vez de reagir impulsivamente, ela pode usar este momento como um sinal para examinar se está seguindo sua estratégia e autoridade.

Frequentemente, a raiva indica que Sofia não está informando adequadamente ou está tentando forçar ações que não estão alinhadas com sua autoridade emocional. Retornar à prática de informar e aguardar clareza emocional pode rapidamente restaurar o alinhamento e dissolver a raiva.

2.4 Sistema Integrado de Navegação

Uso Prático Diário: O sistema de feedback de Sofia funciona como um GPS interno constante, fornecendo informações momento a momento sobre alinhamento e direção. Ao longo do dia, ela pode verificar regularmente: "Estou sentindo paz ou raiva? O que isso me diz sobre minha situação atual?"

Esta verificação regular permite ajustes rápidos antes que o desalinhamento se torne profundamente enraizado. Se Sofia nota sinais de raiva emergindo, pode imediatamente examinar se precisa informar alguém, se está forçando uma ação prematuramente, ou se está ignorando sua autoridade emocional.

Tomada de Decisões: O sistema de feedback integra-se perfeitamente com a autoridade emocional de Sofia. Quando considerando decisões importantes, ela pode observar se a contemplação da ação gera paz ou raiva. Decisões alinhadas tendem a gerar uma sensação de paz e fluidez, enquanto decisões desalinhadas criam tensão e resistência interna.

Esta integração permite que Sofia tome decisões não apenas com a mente, mas com todo o seu ser. O corpo torna-se um aliado na navegação da vida, fornecendo sabedoria que complementa e frequentemente supera a análise mental.

Relacionamentos: Comunicar sobre estados internos fortalece relacionamentos e cria maior intimidade. Quando Sofia compartilha que está sentindo raiva ou paz, permite que outros compreendam seu estado interno e respondam apropriadamente. Esta transparência reduz mal-entendidos e cria espaço para apoio genuíno.

Parceiros e amigos próximos podem aprender a reconhecer os sinais de assinatura e não-eu em Sofia, oferecendo apoio quando necessário e celebrando momentos de alinhamento. Esta consciência mútua fortalece conexões e cria relacionamentos mais harmoniosos.

Desenvolvimento Pessoal: O sistema de feedback torna-se uma ferramenta poderosa para desenvolvimento pessoal contínuo. Ao observar padrões de quando experimenta paz versus raiva, Sofia pode identificar áreas de sua vida que precisam de atenção ou ajuste.

Esta consciência permite evolução consciente, onde mudanças são feitas baseadas em sabedoria interna em vez de pressões externas. O

desenvolvimento torna-se um processo orgânico de alinhamento crescente com a natureza autêntica.

Capítulo 3: Autoridade Interna - Sistema de Tomada de Decisão

3.1 Fundamentos da Autoridade

A autoridade interna no Desenho Humano representa o sistema mais confiável para tomada de decisões individuais. Diferentemente da mente, que pode ser influenciada por condicionamento, medos e expectativas externas, a autoridade opera através de centros energéticos que fornecem informações diretas e não filtradas sobre o que é correto para cada pessoa.

Base Neurológica: Diferentes centros energéticos processam informação através de redes neurais específicas. O Solar Plexo, centro da autoridade emocional de Sofia, conecta-se diretamente ao sistema límbico e ao nervo vago, processando informações através de ondas emocionais que revelam clareza ao longo do tempo.

Hierarquia das Autoridades: Existe uma hierarquia natural das autoridades baseada na consistência e confiabilidade dos centros. A autoridade emocional é considerada a mais poderosa quando presente, pois o Solar Plexo processa informações de forma mais completa e nuançada que outros centros.

Desenvolvimento Evolutivo: A autoridade desenvolve-se ao longo da vida através da experiência e refinamento. Inicialmente, pode ser difícil distinguir entre sinais autênticos da autoridade e ruído condicionado. Com prática e atenção, a sensibilidade aumenta e a confiança na autoridade interna cresce.

3.2 Sua Autoridade Específica: Emocional (Solar Plexo)

Mecânica Energética: A autoridade emocional de Sofia opera através de ondas emocionais que sobem e descem ao longo do tempo. Estas ondas não são aleatórias, mas seguem padrões específicos que revelam informações sobre decisões e direções. A chave está em não tomar decisões no pico ou vale das ondas, mas aguardar um período de clareza emocional.

As ondas emocionais de Sofia podem variar em intensidade e duração. Algumas são grandes e dramáticas, enquanto outras são sutis e quase imperceptíveis. Aprender a reconhecer e navegar estas diferentes qualidades de ondas é fundamental para usar eficazmente a autoridade emocional.

Neurofisiologia: O Solar Plexo conecta-se ao plexo solar físico, uma rede complexa de nervos que regula funções digestivas, respiratórias e circulatórias. Esta conexão significa que as ondas emocionais frequentemente manifestam-se através de sensações físicas no abdômen, peito e garganta.

O processamento emocional também envolve o sistema límbico, particularmente a amígdala e o hipocampo, que avaliam significado emocional

e armazenam memórias associadas. Esta integração permite que a autoridade emocional acesse não apenas informações presentes, mas também sabedoria acumulada de experiências passadas.

Características Específicas: As ondas emocionais de Sofia possuem características únicas baseadas em sua configuração específica. Com o Solar Plexo conectado à Garganta através do canal 35-36, suas ondas emocionais frequentemente manifestam-se através da comunicação e expressão. Ele pode sentir impulsos para falar ou expressar-se quando as ondas estão se movendo.

O timing de clareza varia para cada decisão e cada onda. Decisões menores podem requerer apenas algumas horas de processamento, enquanto decisões maiores podem necessitar dias, semanas ou até meses para alcançar clareza completa. Sofia deve resistir à pressão externa para decidir rapidamente quando sua autoridade ainda está processando.

A diferenciação entre emoção e intuição é crucial. Emoções são ondas que se movem através do sistema, enquanto intuição é um conhecimento direto e imediato. A autoridade emocional de Sofia opera através das ondas, não através de insights instantâneos.

Processo de Decisão: O processo de decisão emocional de Sofia segue fases distintas que devem ser respeitadas para alcançar clareza autêntica.

Fase 1: Resposta Emocional Inicial: Quando confrontado com uma decisão, Sofia experimenta uma resposta emocional inicial que pode ser entusiasmo, resistência, curiosidade ou qualquer outra emoção. Esta resposta inicial é importante, mas não deve ser tomada como a decisão final.

Fase 2: Processamento através das Ondas: Após a resposta inicial, Sofia deve permitir que a decisão seja processada através de suas ondas emocionais. Durante este período, diferentes aspectos da decisão serão iluminados conforme as ondas sobem e descem. É importante não forçar uma conclusão prematuramente.

Fase 3: Emergência da Clareza: Gradualmente, através do processamento emocional, uma clareza emerge sobre a decisão. Esta clareza não é mental, mas uma sensação corporal e emocional de "sim" ou "não" que se sente sólida e confiável. A clareza frequentemente vem acompanhada de uma sensação de paz e alinhamento.

Fase 4: Confirmação e Ação: Uma vez que a clareza emerge, Sofia pode agir com confiança, sabendo que a decisão está alinhada com sua natureza autêntica. A ação tomada a partir da clareza emocional tende a fluir suavemente e encontrar menos resistência.

Aplicação Prática: Para decisões pequenas do dia a dia, Sofia pode aplicar uma versão condensada deste processo. Antes de responder a convites, fazer compras ou tomar decisões menores, ela pode pausar brevemente e verificar sua resposta emocional. Mesmo alguns minutos de processamento podem revelar clareza suficiente para decisões simples.

Para decisões maiores como mudanças de carreira, relacionamentos ou grandes investimentos, Sofia deve permitir tempo adequado para processamento completo. Resistir à pressão para decidir rapidamente e comunicar aos outros que precisa de tempo para processar é essencial para manter a integridade de sua autoridade.

Em situações onde outros estão pressionando por uma decisão rápida, Sofia pode informar sobre seu processo: "Preciso de tempo para processar esta decisão emocionalmente. Posso dar uma resposta em [tempo específico]." Esta comunicação honra sua autoridade enquanto mantém relacionamentos.

Desenvolvimento Avançado: Com o tempo e prática, Sofia pode desenvolver maior refinamento em sua autoridade emocional. Isto inclui reconhecer padrões em suas ondas, compreender como diferentes tipos de decisões afetam seu processamento emocional, e desenvolver confiança crescente em sua sabedoria interna.

O refinamento também envolve aprender a distinguir entre ondas autênticas e reações emocionais condicionadas. Ondas autênticas tendem a ter uma qualidade orgânica e natural, enquanto reações condicionadas frequentemente sentem-se forçadas ou dramáticas.

A integração com outras funções significa aprender a usar a autoridade emocional em conjunto com a estratégia de informar e outros aspectos do design. Esta integração cria um sistema holístico de navegação que honra todos os aspectos da natureza autêntica.

Maestria no Timing: O desenvolvimento avançado da autoridade emocional inclui maestria no timing - saber quando as ondas estão prontas para revelar clareza e quando mais processamento é necessário. Esta sensibilidade permite que Sofia otimize seu processo de tomada de decisão e evite decisões prematuras ou atrasadas.

3.3 Integração com Estratégia

Sinergia Estratégia-Autoridade: A estratégia de informar e a autoridade emocional de Sofia trabalham em sinergia perfeita quando adequadamente integradas. A autoridade emocional determina o que decidir, enquanto a estratégia determina como comunicar e implementar essas decisões.

Quando Sofia sente clareza emocional sobre uma ação, a estratégia de informar permite que ela comunique esta decisão de forma que minimize resistência e maximize apoio. Esta combinação cria um fluxo poderoso de decisão autêntica seguida por ação eficaz.

Sequenciamento: A ordem de aplicação é importante. Primeiro, Sofia deve consultar sua autoridade emocional para alcançar clareza sobre uma decisão. Somente após esta clareza emergir ela deve aplicar sua estratégia de informar para comunicar e implementar a decisão.

Inverter esta ordem - informar antes de ter clareza emocional - pode levar a confusão e necessidade de mudanças posteriores. É melhor comunicar que

está processando uma decisão do que comunicar uma decisão que ainda não está clara.

Conflitos Aparentes: Ocasionalmente, pode parecer que a autoridade emocional e a estratégia estão em conflito. Por exemplo, Sofia pode sentir clareza emocional para agir, mas resistência para informar. Nestes casos, é importante examinar se a resistência para informar indica que a clareza emocional ainda não está completa.

Verdadeira clareza emocional geralmente inclui clareza sobre como comunicar e implementar a decisão. Se há resistência significativa para informar, pode indicar que mais processamento emocional é necessário.

Otimização: Para otimizar a integração, Sofia pode desenvolver rotinas que honrem tanto sua autoridade quanto sua estratégia. Isto pode incluir períodos regulares de reflexão para processar decisões emocionalmente, seguidos por comunicação clara com aqueles que serão afetados.

Criar estruturas que permitam tempo adequado para processamento emocional antes de comunicar decisões ajuda a evitar a pressão para decidir prematuramente. Esta abordagem resulta em decisões mais sólidas e comunicação mais eficaz.

Capítulo 4: Perfil - Arquitetura da Personalidade

4.1 Sistema de Linhas e Perfis

O sistema de perfis no Desenho Humano baseia-se na estrutura hexagramática do I Ching, onde cada hexagrama é composto por seis linhas que representam diferentes aspectos da experiência humana. O perfil individual é determinado pelas linhas do Sol consciente e inconsciente, criando uma dinâmica única entre aspectos conscientes e inconscientes da personalidade.

Base no I Ching: As seis linhas do hexagrama representam um ciclo completo de desenvolvimento, desde a fundação (linha 1) até a transição (linha 6). Cada linha possui qualidades específicas e papéis únicos no desenvolvimento pessoal e social. A combinação de duas linhas cria 12 perfis possíveis, cada um com características e propósitos distintos.

Desenvolvimento Psicológico: Os perfis representam diferentes estratégias psicológicas para navegar a vida e relacionar-se com outros. Eles descrevem não apenas traços de personalidade, mas padrões fundamentais de como o indivíduo aprende, cresce e contribui para o coletivo. Cada perfil possui seus próprios desafios e potenciais únicos.

Interação Social: Os perfis também determinam como o indivíduo naturalmente interage em contextos sociais. Alguns perfis são naturalmente mais introspectivos, enquanto outros são orientados para a rede social. Compreender o perfil ajuda a otimizar relacionamentos e colaborações.

4.2 Análise das Seis Linhas

Linha 1 - O Investigador: A primeira linha representa a necessidade de estabelecer fundações sólidas através de investigação profunda e compreensão detalhada. Indivíduos com linha 1 forte precisam sentir-se seguros em seu conhecimento antes de agir ou ensinar outros.

Linha 2 - O Hermitão: A segunda linha representa talento natural que emerge espontaneamente, frequentemente sem esforço consciente. Indivíduos com linha 2 forte possuem dons inatos que outros reconhecem, mas que eles mesmos podem não valorizar adequadamente.

Linha 3 - O Mártir: A terceira linha representa aprendizado através de experiência direta, frequentemente através de tentativa e erro. Indivíduos com linha 3 forte aprendem fazendo e frequentemente servem como pioneiros que testam novas possibilidades.

Linha 4 - O Oportunista: A quarta linha representa a capacidade de influenciar através de redes sociais e relacionamentos. Indivíduos com linha 4 forte são naturalmente conectados e capazes de criar oportunidades através de suas conexões.

Linha 5 - O Herético: A quinta linha representa liderança através de soluções práticas e universalizáveis. Indivíduos com linha 5 forte são vistos como tendo respostas e frequentemente são projetados como salvadores ou líderes.

Linha 6 - O Modelo de Papel: A sexta linha representa sabedoria madura que emerge após um processo de três fases de desenvolvimento. Indivíduos com linha 6 forte eventualmente tornam-se exemplos vivos de seus princípios.

4.3 Seu Perfil Específico: 2/4 (Hermitão/Oportunista)

Dinâmica Consciente/Inconsciente: O perfil 2/4 de Sofia cria uma dinâmica fascinante entre aspectos conscientes e inconscientes. A linha 2 consciente (Hermitão) representa talentos naturais que Sofia pode reconhecer em si mesmo, enquanto a linha 4 inconsciente (Oportunista) representa sua capacidade natural de influenciar através de redes sociais, que outros veem nela mas que ela pode não reconhecer conscientemente.

Esta combinação cria uma personalidade que alterna entre períodos de introversão e extroversão. Sofia precisa de tempo sozinho para desenvolver e refinar seus talentos naturais (linha 2), mas também possui uma capacidade inata de conectar-se com outros e criar oportunidades através de relacionamentos (linha 4).

Temas de Vida: O tema central da vida de Sofia envolve o desenvolvimento e compartilhamento de seus talentos naturais através de conexões sociais significativas. Ele não é destinado a ser um estudioso solitário nem um networker superficial, mas alguém que desenvolve expertise genuína e a compartilha através de relacionamentos autênticos.

O padrão de vida típico para o perfil 2/4 envolve períodos de retirada para desenvolvimento pessoal seguidos por períodos de engajamento social onde os talentos são compartilhados e reconhecidos. Este ritmo natural deve ser

respeitado para otimizar tanto o desenvolvimento pessoal quanto a contribuição social.

Relacionamentos: A linha 4 inconsciente de Sofia significa que relacionamentos são fundamentais para seu sucesso e realização. Ele naturalmente atrai pessoas que reconhecem seus talentos e criam oportunidades para sua expressão. Estas conexões frequentemente acontecem de forma orgânica e inesperada.

A qualidade dos relacionamentos é mais importante que a quantidade. Sofia prospera em conexões profundas e significativas onde há reconhecimento mútuo e apoio genuíno. Relacionamentos superficiais ou transacionais tendem a drenar sua energia e não servem seu propósito maior.

A linha 2 consciente significa que Sofia pode ser seletivo sobre quando e como se engaja socialmente. Ele precisa sentir-se preparado e confiante em seus talentos antes de compartilhá-los publicamente. Forçar exposição prematura pode resultar em desconforto e retirada.

Carreira: Profissionalmente, Sofia prospera em carreiras que permitem desenvolvimento de expertise especializada combinada com oportunidades de influenciar outros através de relacionamentos. Ele não é adequado para papéis que requerem networking constante nem para trabalho completamente isolado.

Carreiras ideais permitem períodos de desenvolvimento e refinamento de habilidades seguidos por oportunidades de compartilhar conhecimento e influenciar outros. Isto pode incluir consultoria, ensino, mentoria, ou qualquer campo onde expertise especializada é valorizada e compartilhada através de relacionamentos.

A linha 4 inconsciente significa que oportunidades de carreira frequentemente chegam através de conexões pessoais em vez de aplicações formais. Manter relacionamentos genuínos e permitir que outros reconheçam seus talentos é frequentemente mais eficaz que autopromoção ativa.

Desenvolvimento: O desenvolvimento para o perfil 2/4 envolve um processo contínuo de refinamento de talentos naturais combinado com expansão gradual de redes sociais significativas. Sofia deve resistir à pressão para forçar desenvolvimento ou networking, permitindo que ambos aconteçam organicamente.

A primeira metade da vida frequentemente foca no desenvolvimento da linha 2 - descobrir, refinar e ganhar confiança em talentos naturais. A segunda metade frequentemente vê maior expressão da linha 4 - usar estes talentos para influenciar e servir outros através de relacionamentos.

Integração: Harmonizar os aspectos aparentemente contraditórios do perfil 2/4 requer compreender que tanto a introversão quanto a extroversão são necessárias para o funcionamento ótimo. Sofia não deve tentar ser consistentemente social nem consistentemente solitário, mas permitir que ambos os aspectos se expressem conforme apropriado.

A integração também envolve reconhecer que seus talentos naturais (linha 2) são destinados a ser compartilhados através de relacionamentos (linha 4), não mantidos em segredo. O desenvolvimento pessoal serve ao propósito maior de contribuição social.

Capítulo 5: Centros Energéticos - Anatomia da Consciência

5.1 Sistema de Nove Centros

O sistema de nove centros no Desenho Humano representa uma evolução dos chakras tradicionais, adaptado para refletir a consciência humana moderna. Cada centro possui uma função específica e opera de forma diferente quando definido (colorido) versus não definido (branco). Esta configuração determina onde o indivíduo possui energia consistente e onde está aberto para condicionamento e sabedoria.

Evolução dos Chakras: A transição dos sete chakras tradicionais para nove centros reflete a evolução da consciência humana. Os centros adicionais (Baço e G/Self separados) permitem maior diferenciação e especialização das funções energéticas. Esta evolução corresponde ao desenvolvimento de seres humanos de nove centros versus sete centros.

Função Específica: Cada centro possui uma função única no sistema energético total. Centros definidos operam de forma consistente e confiável, fornecendo energia e características fixas. Centros não definidos são variáveis e abertos, capazes de amplificar e discernir diferentes qualidades energéticas.

Interconexões: Os centros não operam isoladamente, mas em um sistema integrado onde a energia flui através de canais específicos. A configuração total determina como a energia se move através do sistema e onde podem ocorrer bloqueios ou amplificações.

5.2 Centros Definidos - Suas Forças Consistentes

Sofia possui dois centros definidos: Solar Plexo e Garganta, conectados pelo canal 35-36. Esta configuração específica cria um padrão energético único com características e responsabilidades particulares.

Centro Solar Plexo Definido

Função Energética: O Solar Plexo definido de Sofia opera como seu centro de autoridade emocional, processando informações através de ondas emocionais que revelam clareza ao longo do tempo. Este centro funciona consistentemente, fornecendo um sistema confiável para tomada de decisões e navegação da vida.

A energia emocional flui em ondas que sobem e descem, criando diferentes perspectivas sobre situações e decisões. Esta variação não é instabilidade,

mas um processo natural de processamento que permite compreensão mais completa e nuançada das circunstâncias.

Impacto na Personalidade: O Solar Plexo definido confere a Sofia uma natureza emocional rica e complexa. Ele experimenta a vida através de um espectro emocional amplo e possui capacidade natural para compreender nuances emocionais em si mesmo e outros. Esta sensibilidade emocional é uma força, não uma fraqueza.

A definição emocional também significa que Sofia possui uma presença emocional consistente que outros podem sentir. Sua energia emocional afeta o ambiente ao seu redor, criando atmosferas que podem ser inspiradoras, calmantes ou energizantes, dependendo do estado de suas ondas.

Recursos Naturais: Como autoridade emocional, Sofia possui acesso a um sistema sofisticado de tomada de decisões que integra informações racionais, intuitivas e emocionais. Esta capacidade permite decisões mais completas e alinhadas que considerem múltiplas dimensões da experiência.

A sensibilidade emocional também confere capacidade natural para compreender e trabalhar com outros em níveis emocionais profundos. Sofia pode reconhecer estados emocionais, padrões e necessidades em outros, tornando-o eficaz em papéis que requerem inteligência emocional.

Responsabilidades: Com o Solar Plexo definido, Sofia tem a responsabilidade de honrar seu processo emocional e não tomar decisões impulsivamente. Ele deve educar outros sobre sua necessidade de tempo para processar decisões emocionalmente e resistir à pressão para decidir rapidamente.

Também tem a responsabilidade de usar sua energia emocional construtivamente, reconhecendo que sua presença emocional afeta outros. Cultivar consciência sobre o impacto de seus estados emocionais e trabalhar para manter equilíbrio emocional beneficia tanto ela quanto aqueles ao seu redor.

Potenciais Sombrios: Quando mal utilizada, a energia emocional definida pode manifestar-se como drama desnecessário, manipulação emocional ou instabilidade crônica. Sofia deve evitar usar suas ondas emocionais para controlar outros ou criar caos em seu ambiente.

Outro potencial sombrio é a tendência de tomar decisões no pico ou vale das ondas emocionais, em vez de aguardar clareza. Isto pode levar a decisões que posteriormente precisam ser revertidas ou que criam complicações desnecessárias.

Desenvolvimento: O desenvolvimento do Solar Plexo definido envolve refinar a sensibilidade às ondas emocionais e desenvolver paciência para aguardar clareza. Com o tempo, Sofia pode tornar-se mais hábil em reconhecer quando suas ondas estão prontas para revelar clareza versus quando mais processamento é necessário.

O desenvolvimento também inclui aprender a comunicar sobre seu processo emocional de forma que outros compreendam e apoiem, em vez de se sentirem excluídos ou frustrados. Esta habilidade fortalece relacionamentos e cria maior harmonia em todos os contextos.

Centro da Garganta Definido

Função Energética: A Garganta definida de Sofia opera como seu centro de manifestação e comunicação, transformando energia interna em expressão externa. Este centro funciona consistentemente, conferindo capacidade natural para comunicar, expressar e manifestar ideias no mundo físico.

A energia da Garganta flui através do canal 35-36, conectando-se ao Solar Plexo e criando uma ligação direta entre processamento emocional e expressão. Isto significa que as ondas emocionais de Sofia frequentemente manifestam-se através de comunicação e expressão criativa.

Impacto na Personalidade: A Garganta definida confere a Sofia uma presença comunicativa natural e capacidade de expressar-se de forma clara e impactante. Ele possui uma "voz" consistente que outros reconhecem e que pode influenciar e inspirar quando alinhada com sua autoridade.

Esta definição também significa que Sofia tem acesso consistente à energia de manifestação. Quando alinhado com sua autoridade emocional, ela pode transformar ideias e impulsos em realidade tangível através de ação e comunicação eficazes.

Recursos Naturais: A Garganta definida fornece a Sofia capacidade natural para liderança através da comunicação. Ele pode articular visões, inspirar outros e catalisar ação através de sua expressão. Esta capacidade é particularmente poderosa quando combinada com sua natureza de Manifestador.

Também possui acesso natural à energia criativa e capacidade de manifestar projetos e ideias. A conexão com o Solar Plexo significa que sua expressão criativa é informada por profundidade emocional e autenticidade.

Responsabilidades: Com a Garganta definida, Sofia tem a responsabilidade de usar sua voz e capacidade de manifestação de forma construtiva e alinhada. Ele deve resistir à tentação de falar ou agir impulsivamente, especialmente quando suas ondas emocionais estão em movimento.

Também tem a responsabilidade de honrar a conexão entre sua autoridade emocional e sua expressão. Comunicar ou manifestar antes de alcançar clareza emocional pode levar a complicações e necessidade de correções posteriores.

Potenciais Sombrios: Quando mal utilizada, a Garganta definida pode manifestar-se como comunicação excessiva, dominação de conversas ou manifestação de projetos que não estão alinhados com a autoridade interna. Sofia deve evitar usar sua capacidade comunicativa para controlar ou manipular outros.

Outro potencial sombrio é a tendência de expressar-se ou agir prematuramente, antes que a autoridade emocional tenha fornecido clareza. Isto pode resultar em comunicação confusa ou ações que posteriormente precisam ser corrigidas.

Desenvolvimento: O desenvolvimento da Garganta definida envolve refinar a qualidade e timing da comunicação e expressão. Sofia pode aprender a reconhecer quando sua energia comunicativa está alinhada com sua autoridade versus quando está sendo impulsionada por pressões externas.

O desenvolvimento também inclui expandir o repertório de formas de expressão e manifestação. A Garganta definida pode expressar-se através de fala, escrita, arte, música, movimento ou qualquer forma de expressão criativa que ressoe com a natureza individual.

5.3 Centros Não Definidos - Áreas de Sabedoria e Vulnerabilidade

Os sete centros não definidos de Sofia representam áreas de abertura onde ela pode experimentar e discernir diferentes qualidades energéticas. Estas áreas são fontes potenciais de sabedoria, mas também pontos de vulnerabilidade ao condicionamento.

Centro da Cabeça Não Definido

Mecânica da Abertura: O centro da Cabeça não definido significa que Sofia não possui pressão mental consistente para pensar ou buscar respostas. Em vez disso, ela é aberto para diferentes tipos de inspiração e pressão mental que vêm através de outros ou do ambiente.

Potencial de Sabedoria: Esta abertura permite que Sofia reconheça quando pressão mental é apropriada versus quando é desnecessária ou prejudicial. Ele pode discernir entre inspiração genuína e pressão mental condicionada, desenvolvendo sabedoria sobre quando engajar mentalmente e quando descansar.

Vulnerabilidades: A vulnerabilidade principal é absorver pressão mental desnecessária de outros ou do ambiente, levando a pensamento excessivo, ansiedade ou busca compulsiva por respostas. Sofia pode sentir-se pressionado a ter opiniões ou soluções quando não é apropriado.

Padrões de Condicionamento: Condicionamento comum inclui acreditar que deve sempre ter respostas, sentir-se responsável por resolver problemas de outros, ou buscar constantemente novas informações ou experiências para aliviar pressão mental percebida.

Estratégias de Proteção: Sofia pode proteger-se criando ambientes que minimizem pressão mental desnecessária, aprendendo a reconhecer quando pressão mental vem de fontes externas versus internas, e desenvolvendo práticas que acalmem a mente quando necessário.

Desenvolvimento da Sabedoria: Com o tempo, Sofia pode desenvolver discernimento refinado sobre quando pressão mental é produtiva versus

quando é distração. Esta sabedoria permite que ela use energia mental de forma mais eficaz e evite esgotamento mental.

Centro Ajna Não Definido

Mecânica da Abertura: O Ajna não definido significa que Sofia não possui uma forma fixa de processar informações mentalmente. Ele é aberto para diferentes perspectivas, formas de pensar e maneiras de organizar informações.

Potencial de Sabedoria: Esta flexibilidade mental permite que Sofia veja situações de múltiplas perspectivas e adapte seu pensamento conforme apropriado. Ele pode reconhecer quando diferentes abordagens mentais são úteis e quando fixar-se em uma perspectiva é limitante.

Vulnerabilidades: A principal vulnerabilidade é incerteza mental ou tendência de mudar de opinião frequentemente. Sofia pode sentir-se inseguro sobre suas perspectivas ou ser facilmente influenciado pelas opiniões de outros.

Padrões de Condicionamento: Condicionamento comum inclui tentar ser mentalmente consistente quando flexibilidade é mais apropriada, ou adotar opiniões de outros sem discernimento adequado.

Estratégias de Proteção: Sofia pode proteger-se reconhecendo que flexibilidade mental é uma força, não uma fraqueza, e desenvolvendo confiança em sua capacidade de adaptar perspectivas conforme necessário.

Desenvolvimento da Sabedoria: A sabedoria do Ajna não definido inclui reconhecer quando diferentes perspectivas são úteis e quando é apropriado manter flexibilidade mental versus quando alguma consistência é necessária.

Centro G/Self Não Definido

Mecânica da Abertura: O centro G não definido significa que Sofia não possui uma identidade ou direção fixa. Ele é aberto para diferentes identidades, direções e formas de amor, permitindo flexibilidade em como se define e para onde se dirige.

Potencial de Sabedoria: Esta abertura permite que Sofia compreenda diferentes formas de identidade e direção, reconhecendo que identidade pode ser fluida e que direção pode mudar conforme apropriado. Ele pode servir como espelho para outros em suas jornadas de autodescoberta.

Vulnerabilidades: A principal vulnerabilidade é busca constante por identidade ou direção fixa, ou absorver identidades de outros sem discernimento. Sofia pode sentir-se perdido ou confuso sobre quem é ou para onde está indo.

Padrões de Condicionamento: Condicionamento comum inclui tentar fixar uma identidade prematuramente, buscar amor ou direção de fontes externas, ou sentir-se inadequado por não ter uma direção clara.

Estratégias de Proteção: Sofia pode proteger-se aceitando que identidade e direção podem ser fluidas, e desenvolvendo conforto com incerteza sobre estes aspectos da vida.

Desenvolvimento da Sabedoria: A sabedoria do G não definido inclui reconhecer que identidade autêntica emerge naturalmente ao longo do tempo e que direção pode mudar conforme apropriado para o crescimento e evolução.

Centro Sacral Não Definido

Mecânica da Abertura: O Sacral não definido significa que Sofia não possui energia vital consistente para trabalho sustentado. Ele é aberto para diferentes qualidades de energia vital e pode amplificar a energia Sacral de outros.

Potencial de Sabedoria: Esta abertura permite que Sofia reconheça quando energia vital está disponível versus quando descanso é necessário. Ele pode discernir entre energia autêntica e energia forçada, desenvolvendo sabedoria sobre ritmos naturais de atividade e descanso.

Vulnerabilidades: A principal vulnerabilidade é tentar manter ritmos de trabalho sustentado que são apropriados para Geradores, mas não para não-Sacrais. Sofia pode esgotar-se tentando acompanhar a energia de outros.

Padrões de Condicionamento: Condicionamento comum inclui acreditar que deve trabalhar consistentemente como Geradores, sentir-se culpado por precisar de mais descanso, ou forçar energia quando não está disponível.

Estratégias de Proteção: Sofia pode proteger-se honrando seus ritmos naturais de energia, reconhecendo quando precisa de descanso, e evitando comprometer-se com mais do que sua energia pode sustentar.

Desenvolvimento da Sabedoria: A sabedoria do Sacral não definido inclui reconhecer quando energia vital está genuinamente disponível versus quando está sendo amplificada de outros, e usar esta discernimento para otimizar produtividade e bem-estar.

Centro do Coração Não Definido

Mecânica da Abertura: O Coração não definido significa que Sofia não possui força de vontade consistente ou necessidade de provar valor. Ele é aberto para diferentes formas de força de vontade e pode reconhecer quando prova é apropriada versus desnecessária.

Potencial de Sabedoria: Esta abertura permite que Sofia reconheça valor autêntico versus valor baseado em prova externa. Ele pode discernir quando força de vontade é útil e quando é contraproducente.

Vulnerabilidades: A principal vulnerabilidade é tentar provar valor constantemente ou absorver pressão de outros para demonstrar valor através de conquistas ou posses.

Padrões de Condicionamento: Condicionamento comum inclui acreditar que deve provar valor constantemente, competir desnecessariamente, ou medir valor através de conquistas externas.

Estratégias de Proteção: Sofia pode proteger-se reconhecendo seu valor inerente independente de provas externas, e evitando situações que requerem prova constante de valor.

Desenvolvimento da Sabedoria: A sabedoria do Coração não definido inclui reconhecer quando prova é apropriada versus quando é desnecessária, e desenvolver confiança em valor inerente.

Centro do Baço Não Definido

Mecânica da Abertura: O Baço não definido significa que Sofia não possui intuição ou sistema imunológico consistente. Ele é aberto para diferentes qualidades de bem-estar e pode amplificar a intuição de outros.

Potencial de Sabedoria: Esta abertura permite que Sofia reconheça diferentes qualidades de bem-estar e desenvolver sensibilidade refinada para o que é saudável versus prejudicial em diferentes contextos.

Vulnerabilidades: A principal vulnerabilidade é absorver problemas de saúde ou bem-estar de outros, ou ter dificuldade em discernir o que é saudável para ela especificamente.

Padrões de Condicionamento: Condicionamento comum inclui tentar manter padrões de saúde que funcionam para outros mas não para ele, ou absorver ansiedades sobre saúde do ambiente.

Estratégias de Proteção: Sofia pode proteger-se desenvolvendo sensibilidade para seu próprio bem-estar único e evitando absorver problemas de saúde de outros.

Desenvolvimento da Sabedoria: A sabedoria do Baço não definido inclui reconhecer o que é genuinamente saudável para ela versus o que funciona para outros, e desenvolver confiança em sua capacidade de discernir bem-estar.

Centro da Raiz Não Definido

Mecânica da Abertura: A Raiz não definida significa que Sofia não possui pressão consistente para agir ou stress adrenal constante. Ele é aberto para diferentes qualidades de pressão e pode reconhecer quando pressão é produtiva versus prejudicial.

Potencial de Sabedoria: Esta abertura permite que Sofia reconhecer quando pressão é apropriada para motivar ação versus quando é desnecessária ou contraproducente. Ele pode discernir entre pressão saudável e stress prejudicial.

Vulnerabilidades: A principal vulnerabilidade é absorver pressão desnecessária de outros ou do ambiente, levando a stress crônico ou ação impulsiva para aliviar pressão percebida.

Padrões de Condicionamento: Condicionamento comum inclui acreditar que deve estar sempre ocupado ou produtivo, sentir-se culpado por relaxar, ou agir impulsivamente para aliviar pressão.

Estratégias de Proteção: Sofia pode proteger-se reconhecendo quando pressão é externa versus interna, e desenvolvendo práticas que permitam relaxamento e liberação de pressão desnecessária.

Desenvolvimento da Sabedoria: A sabedoria da Raiz não definida inclui reconhecer quando pressão é produtiva versus quando é distração, e usar este discernimento para otimizar ação e bem-estar.

5.4 Configuração Integrada

Padrão Energético Único: A configuração específica de Sofia - com Solar Plexo e Garganta definidos conectados pelo canal 35-36, e todos os outros centros não definidos - cria um padrão energético único que combina profundidade emocional e capacidade de expressão com flexibilidade e abertura em outras áreas.

Esta configuração permite que Sofia seja emocionalmente consistente e comunicativamente poderoso, enquanto mantém flexibilidade mental, identitária, energética e em outras dimensões. É uma configuração que favorece liderança emocional e expressiva combinada com adaptabilidade.

Fluxos de Energia: A energia em Sofia flui principalmente através do canal 35-36, conectando processamento emocional (Solar Plexo) com expressão e manifestação (Garganta). Este fluxo cria uma ligação direta entre vida emocional interna e expressão externa.

Os centros não definidos permitem que energia flua através de Sofia de formas variáveis, criando diferentes qualidades de experiência dependendo do ambiente e das pessoas ao seu redor. Esta variabilidade é uma força quando compreendida e gerenciada adequadamente.

Pontos de Tensão: Tensões podem surgir quando Sofia tenta forçar consistência em áreas onde possui abertura natural, ou quando não honra adequadamente seus centros definidos. Equilibrar a consistência emocional e comunicativa com flexibilidade em outras áreas requer consciência e prática.

Outra fonte de tensão pode ser a pressão para expressar-se ou manifestar antes que a autoridade emocional tenha fornecido clareza. A conexão direta entre Solar Plexo e Garganta pode criar impulsos para expressão que devem ser temperados pela sabedoria emocional.

Otimização: Para otimizar sua configuração energética, Sofia deve honrar completamente seus centros definidos - permitindo tempo adequado para processamento emocional e usando sua capacidade comunicativa de forma

alinhada. Simultaneamente, deve abraçar a flexibilidade de seus centros não definidos sem tentar forçar consistência onde não é natural.

Criar ambientes e relacionamentos que apoiem tanto sua consistência emocional/comunicativa quanto sua flexibilidade em outras áreas permite que Sofia opere em seu potencial máximo. Isto inclui pessoas que compreendem e respeitam seu processo emocional, e contextos que valorizam tanto profundidade quanto adaptabilidade.

Capítulo 6: Canais - Circuitos de Força Vital

6.1 Sistema de Canais

Os canais no Desenho Humano representam as conexões energéticas entre centros, criando fluxos específicos de força vital que determinam talentos, capacidades e características fixas da personalidade. Quando ambas as portas de um canal estão ativadas, cria-se uma definição que opera de forma consistente e confiável ao longo da vida.

Anatomia Energética: Cada canal conecta dois centros específicos, criando uma ponte energética que permite fluxo bidirecional de informação e energia. Esta conexão não é apenas simbólica, mas representa circuitos neurais e energéticos reais que operam no sistema humano.

Tipos de Canais: Os canais são classificados em três categorias principais baseadas em sua função: canais de manifestação (conectam centros motores à Garganta), canais de geração (conectam centros motores entre si), e canais de projeção (conectam centros não motores). Cada tipo possui características e propósitos únicos.

Circuitos: Os 36 canais são organizados em três circuitos principais - Individual, Tribal e Coletivo - cada um servindo diferentes aspectos da experiência humana e contribuição social. Esta organização reflete diferentes estratégias evolutivas para desenvolvimento e sobrevivência.

6.2 Seu Canal Específico: 35-36 (Transitoriedade)

Definição Técnica: O canal 35-36, conhecido como o Canal da Transitoriedade, conecta o Solar Plexo (porta 36) à Garganta (porta 35), criando um canal de manifestação emocional. Este canal pertence ao Circuito Coletivo Abstrato e está relacionado à experiência, mudança e compartilhamento de sabedoria através da experiência vivida.

Este canal específico confere a Sofia a capacidade de manifestar experiências emocionais através da expressão e comunicação. É um canal que transforma experiência emocional interna em sabedoria compartilhável, permitindo que outros aprendam através das experiências de Sofia.

Energia Característica: A energia do canal 35-36 é caracterizada por uma necessidade natural de experienciar a vida plenamente e compartilhar essas

experiências com outros. Não é um canal de estabilidade ou consistência, mas de mudança, crescimento e evolução através da experiência direta.

Esta energia opera em ciclos de experiência, integração e compartilhamento. Sofia naturalmente busca novas experiências, processa-as emocionalmente através de seu Solar Plexo, e então as expressa através de sua Garganta de formas que podem beneficiar e ensinar outros.

A qualidade transitória desta energia significa que Sofia não é destinado a permanecer em situações estáticas por longos períodos. Ele prospera em ambientes que oferecem variedade, mudança e oportunidades para novas experiências.

Manifestação na Vida: Na vida prática, o canal 35-36 manifesta-se através de uma necessidade constante de crescimento e evolução. Sofia pode sentir-se inquieto ou insatisfeito quando sua vida torna-se muito rotineira ou previsível. Ele precisa de estímulo, desafio e oportunidades para expandir sua experiência.

Esta energia também se manifesta através de uma capacidade natural para comunicar experiências de forma que ressoe com outros. Sofia pode ser um contador de histórias natural, capaz de transformar suas experiências pessoais em lições universais que outros podem aplicar em suas próprias vidas.

O aspecto emocional deste canal significa que as experiências de Sofia são processadas profundamente através de seu sistema emocional. Ele não apenas vive experiências superficialmente, mas permite que elas o transformem emocionalmente, criando sabedoria genuína que pode ser compartilhada.

Talentos Associados: O canal 35-36 confere vários talentos específicos a Sofia. Primeiro, ela possui uma capacidade natural para aprender através da experiência direta. Enquanto outros podem aprender através de livros ou instrução, Sofia aprende mais eficazmente vivendo e experimentando diretamente.

Segundo, ela possui talento para transformar experiência pessoal em sabedoria universal. Suas experiências individuais podem servir como exemplos e lições para outros, permitindo que eles aprendam sem ter que passar pelas mesmas experiências diretamente.

Terceiro, Sofia possui capacidade natural para comunicar de forma que inspire outros a buscar suas próprias experiências de crescimento. Sua expressão pode catalisar mudanças e transformações em outros, encorajando-os a sair de suas zonas de conforto.

Quarto, ela possui resiliência emocional natural que lhe permite navegar mudanças e transições com maior facilidade que outros. Esta capacidade é valiosa tanto pessoalmente quanto como recurso para apoiar outros durante períodos de mudança.

Desafios Potenciais: O principal desafio do canal 35-36 é a tendência de buscar experiência pela experiência, sem discernimento adequado. Sofia pode encontrar-se em situações desnecessariamente dramáticas ou perigosas se não aplicar sua autoridade emocional para discernir quais experiências são verdadeiramente valiosas.

Outro desafio é a impaciência com estabilidade e rotina. Embora mudança e experiência sejam importantes, Sofia também precisa de períodos de integração e estabilidade para processar e consolidar suas experiências. Buscar mudança constante pode impedir a integração adequada.

A tendência de compartilhar experiências prematuramente, antes de processá-las completamente através da autoridade emocional, é outro desafio potencial. Sofia pode sentir impulsos para expressar ou ensinar baseado em experiências que ainda não foram totalmente integradas.

Desenvolvimento: O desenvolvimento do canal 35-36 envolve aprender a equilibrar a necessidade de experiência com discernimento sobre quais experiências são verdadeiramente valiosas. Sofia deve usar sua autoridade emocional para avaliar oportunidades de experiência, não apenas seguir impulsos automáticos.

Desenvolver paciência para processar experiências completamente antes de compartilhá-las é outro aspecto importante do desenvolvimento. Isto permite que Sofia extraia sabedoria mais profunda de suas experiências e compartilhe insights mais maduros e úteis.

Aprender a valorizar períodos de estabilidade e integração como parte necessária do ciclo de experiência também é crucial. Estes períodos não são estagnação, mas consolidação necessária que prepara para a próxima fase de crescimento.

Contribuição: O canal 35-36 permite que Sofia contribua para o coletivo servindo como um pioneiro de experiência. Suas experiências e a sabedoria derivada delas podem abrir novos caminhos e possibilidades para outros. Ele serve como um exemplo vivo de que mudança e crescimento são possíveis.

Sua capacidade de comunicar experiências de forma inspiradora pode motivar outros a buscar seu próprio crescimento e desenvolvimento. Sofia pode servir como catalisador para transformação pessoal em outros, encorajando-os a abraçar mudança e buscar experiências que promovam evolução.

6.3 Integração do Canal

Sinergia com Outros Aspectos: O canal 35-36 integra-se perfeitamente com outros aspectos do design de Sofia. Como Manifestador, ela possui energia iniciadora que pode catalisar novas experiências. Sua autoridade emocional garante que essas experiências sejam escolhidas com sabedoria. Seu perfil 2/4 permite que ela desenvolva expertise através da experiência e a compartilhe através de relacionamentos.

A estratégia de informar é particularmente importante para o canal 35-36, pois permite que Sofia comunique suas intenções de buscar novas experiências, reduzindo resistência e criando apoio para suas jornadas de crescimento.

Hierarquia: Como o único canal definido em seu design, o 35-36 é dominante na configuração energética de Sofia. Todos os outros aspectos de sua personalidade são influenciados por esta energia de experiência, mudança e compartilhamento de sabedoria.

Esta dominância significa que a necessidade de experiência e crescimento permeia todos os aspectos da vida de Sofia - relacionamentos, carreira, desenvolvimento pessoal e contribuição social. Compreender e honrar esta necessidade fundamental é crucial para seu bem-estar e sucesso.

Evolução: O canal 35-36 evolui ao longo da vida conforme Sofia acumula experiências e desenvolve maior discernimento sobre quais experiências são verdadeiramente valiosas. Na juventude, pode haver tendência para experiência indiscriminada. Com maturidade, desenvolve-se maior sabedoria sobre como usar esta energia de forma construtiva.

A evolução também envolve refinamento da capacidade de transformar experiência pessoal em sabedoria universal. Com o tempo, Sofia torna-se mais hábil em extrair lições profundas de suas experiências e comunicá-las de formas que beneficiem outros.

Capítulo 7: Portas - Frequências Específicas de Consciência

7.1 Sistema de 64 Portas

As 64 portas do Desenho Humano correspondem diretamente aos 64 hexagramas do I Ching e aos 64 códons do DNA humano, criando uma correspondência entre sabedoria ancestral, genética moderna e consciência individual. Cada porta representa uma frequência específica de consciência com características e potenciais únicos.

Base no I Ching: Cada porta deriva seu significado fundamental do hexagrama correspondente do I Ching, um sistema de sabedoria chinês com mais de 3.000 anos. Esta conexão não é superficial, mas representa uma correspondência profunda entre padrões arquetípicos de experiência humana e configurações energéticas individuais.

Genética: A correspondência entre portas e códons do DNA sugere uma conexão entre configuração genética e padrões de consciência. Esta relação implica que aspectos da personalidade e potencial humano podem estar codificados no nível genético mais fundamental.

Frequências: Cada porta opera em uma frequência específica de consciência, contribuindo qualidades únicas para a experiência total do indivíduo. Quando

múltiplas portas estão ativadas, criam-se harmonias complexas que determinam a "música" única de cada pessoa.

7.2 Suas Portas Ativadas

Sofia possui 19 portas ativadas em seu design, criando um padrão complexo e rico de frequências de consciência. Cada porta contribui aspectos específicos para sua personalidade total e potencial de vida.

Porta 35 - Progresso (Sol Consciente)

Significado do Hexagrama: A porta 35, baseada no hexagrama "Progresso" do I Ching, representa avanço através da experiência e mudança. É uma energia que busca constantemente movimento para frente, crescimento e evolução através do engajamento direto com a vida.

Função Específica: Como Sol consciente, a porta 35 representa um aspecto central da identidade consciente de Sofia. Esta é uma energia que ela reconhece facilmente em si mesmo e que outros também veem claramente. É uma força motriz fundamental em sua personalidade.

Linha de Ativação: A linha 2 da porta 35 adiciona uma qualidade de talento natural para progresso e avanço. Sofia possui uma capacidade inata para reconhecer oportunidades de crescimento e movimento para frente, frequentemente sem esforço consciente.

Manifestação Prática: Na vida diária, a porta 35 manifesta-se através de uma necessidade constante de progresso e avanço. Sofia sente-se naturalmente impulsionado a melhorar situações, buscar crescimento e criar movimento positivo em sua vida e na vida de outros.

Esta energia também se manifesta através de uma capacidade natural para reconhecer quando mudança é necessária e para catalisar essa mudança de forma eficaz. Sofia pode servir como um agente de progresso em qualquer situação ou organização.

Potenciais: A porta 35 confere capacidade natural para liderança através do exemplo de progresso constante. Sofia pode inspirar outros através de sua própria jornada de crescimento e desenvolvimento, demonstrando que avanço é sempre possível.

Também possui potencial para servir como catalisador de mudança positiva em organizações, relacionamentos e comunidades. Sua energia de progresso pode motivar outros a buscar seu próprio crescimento e desenvolvimento.

Desafios: O principal desafio da porta 35 é a tendência de buscar progresso compulsivamente, mesmo quando pausa ou consolidação seria mais apropriada. Sofia deve aprender a reconhecer quando movimento para frente é genuinamente necessário versus quando é impulsionado por inquietação.

Outro desafio é a impaciência com outros que não compartilham sua necessidade de progresso constante. Sofia deve desenvolver tolerância para diferentes ritmos de crescimento e mudança.

Desenvolvimento: O desenvolvimento da porta 35 envolve refinar o discernimento sobre quando progresso é apropriado e quando estabilidade é necessária. Sofia pode aprender a usar sua autoridade emocional para avaliar oportunidades de avanço.

Porta 5 - Espera (Terra Consciente)

Significado do Hexagrama: A porta 5, baseada no hexagrama "Espera" do I Ching, representa a capacidade de aguardar o timing correto e manter-se centrado durante períodos de incerteza. É uma energia que compreende o valor da paciência e do timing apropriado.

Função Específica: Como Terra consciente, a porta 5 fornece um contrapeso importante à energia de progresso da porta 35. Enquanto a porta 35 busca movimento, a porta 5 compreende quando aguardar é mais sábio.

Linha de Ativação: A linha 2 da porta 5 adiciona uma qualidade de talento natural para reconhecer timing apropriado. Sofia possui uma capacidade inata para sentir quando ação é apropriada e quando espera é mais sábia.

Manifestação Prática: A porta 5 manifesta-se através de uma capacidade de manter-se centrado durante períodos de incerteza ou transição. Sofia pode permanecer calmo e focado mesmo quando circunstâncias externas são instáveis ou imprevisíveis.

Esta energia também se manifesta através de uma compreensão intuitiva de timing e ritmos naturais. Sofia pode reconhecer quando forçar ação seria contraproducente e quando aguardar permitirá que situações se desenvolvam naturalmente.

Potenciais: A porta 5 confere capacidade valiosa para servir como uma presença estabilizadora durante períodos de mudança ou crise. Sofia pode ajudar outros a manter perspectiva e paciência quando enfrentam desafios.

Também possui potencial para reconhecer oportunidades que outros podem perder por agir prematuramente. Sua capacidade de aguardar o timing correto pode resultar em melhores resultados e menos esforço desperdiçado.

Desafios: O principal desafio da porta 5 é a tendência de aguardar excessivamente, perdendo oportunidades por excesso de cautela. Sofia deve equilibrar paciência com ação apropriada.

Outro desafio é a frustração que pode surgir quando outros não respeitam a necessidade de timing apropriado, pressionando por ação prematura.

Desenvolvimento: O desenvolvimento da porta 5 envolve refinar a sensibilidade para timing e aprender a comunicar sobre a importância de aguardar quando apropriado.

Porta 36 - Escurecimento da Luz (Júpiter Design)

Significado do Hexagrama: A porta 36, baseada no hexagrama "Escurecimento da Luz" do I Ching, representa a capacidade de manter esperança e visão durante períodos difíceis. É uma energia que compreende que dificuldades são temporárias e que luz sempre retorna após a escuridão.

Função Específica: Como parte do canal 35-36 e localizada no Solar Plexo, a porta 36 contribui para a capacidade emocional de Sofia de navegar experiências difíceis e extrair sabedoria delas.

Linha de Ativação: A linha 1 da porta 36 adiciona uma qualidade de investigação profunda durante períodos difíceis. Sofia possui capacidade natural para examinar experiências desafiadoras e extrair lições valiosas delas.

Manifestação Prática: A porta 36 manifesta-se através de resiliência emocional e capacidade de manter perspectiva durante períodos difíceis. Sofia pode navegar crises e desafios com maior equanimidade que muitos outros.

Esta energia também se manifesta através de uma capacidade de ajudar outros durante seus períodos difíceis, oferecendo esperança e perspectiva baseadas em sua própria experiência de navegar desafios.

Potenciais: A porta 36 confere capacidade valiosa para servir como fonte de esperança e inspiração para outros durante períodos difíceis. Sofia pode demonstrar que desafios são oportunidades de crescimento.

Também possui potencial para transformar experiências difíceis em sabedoria que pode beneficiar outros, servindo como exemplo de resiliência e crescimento através da adversidade.

Desafios: O principal desafio da porta 36 é a tendência de buscar ou criar drama desnecessário para ter experiências de superação. Sofia deve discernir entre desafios genuínos e drama autoimposto.

Desenvolvimento: O desenvolvimento da porta 36 envolve aprender a usar experiências difíceis como oportunidades de crescimento genuíno, não como fontes de identidade ou drama.

Outras Portas Significativas

Porta 63 - Após a Conclusão (Sol Design): Representa a capacidade de reconhecer quando ciclos estão completos e novos começam. Como Sol inconsciente, esta energia opera em segundo plano, ajudando Sofia a navegar transições.

Porta 64 - Antes da Conclusão (Terra Design): Representa a capacidade de manter-se focado durante as fases finais de projetos ou ciclos. Complementa a porta 63, criando sabedoria sobre timing de conclusão.

Porta 59 - Dispersão (Múltiplas Ativações): Representa a capacidade de quebrar barreiras e criar intimidade. Com múltiplas ativações, esta é uma

energia forte no design de Sofia, conferindo capacidade natural para conectar-se profundamente com outros.

Porta 1 - O Criativo (Netuno): Representa energia criativa pura e capacidade de inovação. Confere a Sofia potencial criativo significativo e capacidade de gerar ideias originais.

7.3 Padrões nas Ativações

Temas Dominantes: Analisando todas as portas ativadas de Sofia, emergem temas dominantes de experiência, mudança, timing, criatividade e conexão. Estes temas permeiam todos os aspectos de sua vida e personalidade.

O tema de experiência e mudança é particularmente forte, com múltiplas portas relacionadas a progresso, transição e transformação. Isto confirma que Sofia é destinado a uma vida de crescimento constante e evolução.

Circuitos Representados: As portas de Sofia representam principalmente o Circuito Coletivo Abstrato, com algumas contribuições dos circuitos Individual e Tribal. Esta distribuição indica que sua contribuição principal é para o coletivo através do compartilhamento de experiência e sabedoria.

Evolução: As portas evoluem ao longo da vida conforme Sofia ganha experiência e maturidade. Portas que podem manifestar-se de forma imatura na juventude gradualmente refinam-se e expressam-se de formas mais construtivas e sábias.

Capítulo 9: Cruz de Encarnação - Propósito Existencial

9.1 Sistema de Cruzes

A Cruz de Encarnação representa o propósito fundamental de vida no Desenho Humano, determinado pelas quatro portas mais importantes no design: Sol e Terra conscientes e inconscientes. Esta configuração cria uma geometria específica que define a direção e tema central da existência individual.

Geometria Sagrada: As cruzes baseiam-se em relações geométricas específicas entre as portas, criando padrões que refletem diferentes estratégias evolutivas. A geometria não é arbitrária, mas reflete princípios fundamentais de como a consciência se organiza e evolui.

Tipos de Cruzes: Existem três tipos principais de cruzes - Ângulo Direito (pessoal), Ângulo Esquerdo (transpessoal) e Justaposição (fixo). Cada tipo representa uma estratégia diferente para realizar propósito de vida e contribuir para a evolução coletiva.

Propósito Evolutivo: As cruzes servem à evolução da consciência humana, com cada indivíduo contribuindo aspectos específicos para o desenvolvimento

coletivo. Esta contribuição não é opcional, mas uma função natural que emerge quando o indivíduo vive alinhado com seu design.

9.2 Sua Cruz Específica: Right Angle Cross of Consciousness (35/5 | 63/64)

Composição: A Cruz de Ângulo Direito da Consciência de Sofia é composta pelas portas 35 (Progresso) e 5 (Espera) no eixo consciente, e 63 (Após a Conclusão) e 64 (Antes da Conclusão) no eixo inconsciente. Esta combinação específica cria um tema de vida relacionado ao desenvolvimento e evolução da consciência através da experiência.

O eixo consciente (35/5) representa a dinâmica entre movimento e pausa, progresso e timing, ação e espera. O eixo inconsciente (63/64) representa a dinâmica entre conclusão e início, fim e começo, completude e potencial. Juntos, criam um padrão de vida focado em ciclos de experiência, crescimento e evolução.

Tema Central: O tema fundamental desta cruz é o desenvolvimento da consciência através da experiência direta e do reconhecimento de ciclos naturais. Sofia está aqui para experimentar a vida plenamente, extrair sabedoria dessas experiências, e contribuir para a evolução da consciência coletiva através do compartilhamento de sua jornada.

Esta não é uma cruz de estabilidade ou consistência, mas de mudança, crescimento e evolução constantes. Sofia é destinado a ser um pioneiro da consciência, explorando novos territórios de experiência e trazendo de volta sabedoria que pode beneficiar outros.

Manifestação Prática: Na vida prática, esta cruz manifesta-se através de uma necessidade constante de crescimento pessoal e evolução. Sofia não pode permanecer estático ou satisfeito com status quo por longos períodos. Ele é impulsionado a buscar novas experiências, desafios e oportunidades de desenvolvimento.

A cruz também se manifesta através de uma capacidade natural para reconhecer padrões e ciclos na vida. Sofia pode perceber quando fases estão terminando e novas começando, tanto em sua própria vida quanto na vida de outros. Esta sensibilidade para timing e transições é um aspecto importante de sua contribuição.

Profissionalmente, esta cruz favorece carreiras que envolvem desenvolvimento pessoal, educação, consultoria, ou qualquer campo onde crescimento e evolução são centrais. Sofia prospera em papéis que permitem ajudar outros em suas jornadas de desenvolvimento.

Desenvolvimento: O desenvolvimento desta cruz envolve aprender a equilibrar a necessidade de experiência com discernimento sobre quais experiências são verdadeiramente valiosas. Sofia deve usar sua autoridade emocional para avaliar oportunidades de crescimento, não apenas seguir impulsos automáticos.

Desenvolver paciência para processar experiências completamente antes de buscar novas é outro aspecto importante. A cruz da consciência requer não apenas experiência, mas integração profunda dessa experiência em sabedoria utilizável.

Aprender a comunicar sobre sua jornada de crescimento de forma que inspire e eduque outros é também crucial. Sofia não está apenas crescendo para si mesmo, mas como contribuição para a evolução coletiva da consciência.

Desafios: O principal desafio desta cruz é a tendência de buscar experiência compulsivamente, sem discernimento adequado. Sofia pode encontrar-se em situações desnecessariamente dramáticas ou perigosas se não aplicar sabedoria em suas escolhas.

Outro desafio é a impaciência com outros que não compartilham sua necessidade de crescimento constante. Sofia deve desenvolver tolerância para diferentes ritmos de evolução e reconhecer que nem todos estão destinados ao mesmo tipo de jornada.

A tendência de compartilhar experiências prematuramente, antes de processá-las completamente, é outro desafio potencial. A cruz da consciência requer maturidade para extrair sabedoria genuína das experiências.

Realização: Quando vivendo plenamente sua cruz, Sofia torna-se um exemplo vivo de que crescimento e evolução são sempre possíveis. Sua jornada pessoal de desenvolvimento serve como inspiração e guia para outros que buscam seu próprio crescimento.

A realização desta cruz também envolve contribuir para a evolução da consciência coletiva através do compartilhamento de sabedoria extraída da experiência. Sofia pode servir como ponte entre experiência individual e compreensão universal.

9.3 Integração com Outros Aspectos

Sinergia: A Cruz da Consciência integra-se perfeitamente com outros aspectos do design de Sofia. Como Manifestador, ela possui energia iniciadora para catalisar novas experiências. Sua autoridade emocional garante que essas experiências sejam escolhidas com sabedoria. Seu perfil 2/4 permite desenvolvimento de expertise através da experiência e compartilhamento através de relacionamentos.

O canal 35-36 serve diretamente ao propósito da cruz, fornecendo energia específica para experiência e compartilhamento de sabedoria. Todos os aspectos do design trabalham juntos para apoiar o propósito fundamental de desenvolvimento da consciência.

Evolução: A cruz evolui ao longo da vida conforme Sofia acumula experiências e desenvolve maior discernimento. Na juventude, pode haver tendência para experiência indiscriminada. Com maturidade, desenvolve-se maior sabedoria sobre como usar esta energia de forma construtiva.

A evolução também envolve refinamento da capacidade de transformar experiência pessoal em sabedoria universal. Com o tempo, Sofia torna-se mais hábil em extrair lições profundas de suas experiências e comunicá-las de formas que beneficiem outros.

Contribuição: A contribuição única de Sofia para o coletivo é servir como pioneiro da consciência, explorando novos territórios de experiência humana e trazendo de volta sabedoria que pode acelerar a evolução de outros. Sua jornada pessoal serve ao propósito maior de desenvolvimento da consciência coletiva.

Esta contribuição não requer esforço especial ou sacrifício, mas emerge naturalmente quando Sofia vive alinhado com seu design. Seguindo sua estratégia, autoridade e natureza autêntica, ela automaticamente serve ao propósito maior de sua cruz de encarnação.

Capítulo 10: Circuitos - Fluxos de Energia Coletiva

10.1 Sistema de Três Circuitos

Os circuitos no Desenho Humano representam diferentes estratégias evolutivas para como os seres humanos se organizam e colaboram. Cada circuito possui uma função específica na manutenção e evolução da sociedade humana, operando através de diferentes mecanismos de compartilhamento de energia e informação.

Individual: O circuito Individual foca em mutação e empoderamento pessoal. É responsável por introduzir mudanças e inovações que podem beneficiar toda a humanidade. Opera através de indivíduos únicos que seguem seu próprio caminho e descobrem novas possibilidades.

Tribal: O circuito Tribal foca em apoio mútuo e compartilhamento de recursos. É responsável por manter a coesão social e garantir que necessidades básicas sejam atendidas. Opera através de grupos pequenos e íntimos onde há cuidado mútuo e responsabilidade compartilhada.

Coletivo: O circuito Coletivo foca em compartilhamento de conhecimento e compreensão. É responsável por desenvolver e disseminar sabedoria que pode beneficiar toda a humanidade. Opera através de redes amplas onde informação e experiência são compartilhadas.

10.2 Seu Circuito Dominante: Coletivo Abstrato

Função Específica: O circuito Coletivo Abstrato, dominante no design de Sofia, é responsável por desenvolver compreensão através da experiência e compartilhar essa sabedoria com o coletivo. Este circuito opera através de ciclos de experiência, reflexão e compartilhamento que contribuem para a evolução da consciência humana.

O aspecto "Abstrato" refere-se ao fato de que este circuito trabalha com padrões, significados e compreensões que emergem da experiência ao longo do tempo. Não é focado em soluções imediatas ou práticas, mas em sabedoria profunda que se desenvolve através da reflexão sobre experiências vividas.

Energia Característica: A energia do Coletivo Abstrato é cíclica e reflexiva. Opera através de períodos de experiência intensa seguidos por períodos de integração e compreensão. Esta energia não é linear ou consistente, mas segue ritmos naturais de engajamento e retirada.

Para Sofia, esta energia manifesta-se através de uma necessidade natural de experimentar a vida profundamente, processar essas experiências emocionalmente, e então compartilhar a sabedoria derivada com outros. É uma energia que serve ao desenvolvimento da consciência coletiva.

Manifestação: Na vida prática, o Coletivo Abstrato manifesta-se através de uma orientação natural para aprendizado e ensino baseados em experiência. Sofia não é destinado a ser um acadêmico teórico, mas alguém que aprende através da vida e compartilha essa sabedoria de forma prática e aplicável.

Esta energia também se manifesta através de uma capacidade natural para reconhecer padrões e significados em experiências que outros podem não perceber. Sofia pode extrair lições universais de experiências pessoais e comunicá-las de formas que ressoem com outros.

Contribuição: A contribuição específica do Coletivo Abstrato é desenvolver e compartilhar sabedoria que pode acelerar a evolução da consciência humana. Sofia serve como um laboratório vivo de experiência humana, testando possibilidades e trazendo de volta insights que podem beneficiar outros.

Esta contribuição não requer esforço especial, mas emerge naturalmente quando Sofia vive alinhado com sua natureza. Suas experiências pessoais automaticamente servem ao propósito maior de desenvolvimento coletivo.

Desenvolvimento: O desenvolvimento do Coletivo Abstrato envolve refinar a capacidade de extrair sabedoria genuína das experiências e comunicá-la de formas que sejam úteis e inspiradoras para outros. Isto requer maturidade emocional e capacidade de ver além das circunstâncias pessoais para padrões universais.

Capítulo 11: Variáveis - Otimização Específica

11.1 Sistema de Quatro Variáveis

As variáveis no Desenho Humano representam aspectos mais refinados e específicos da natureza individual, determinando como o indivíduo processa informação, qual ambiente físico é ideal, o que o motiva profundamente, e como vê o mundo. Estas variáveis operam em um nível mais sutil que os aspectos básicos do design.

Cognição: Determina como o indivíduo processa informação de forma mais eficaz. Diferentes tipos de cognição favorecem diferentes abordagens para aprendizado, tomada de decisão e compreensão.

Determinação: Especifica qual ambiente físico e condições são ideais para o funcionamento ótimo. Isto inclui fatores como som, luz, temperatura e outros aspectos ambientais.

Motivação: Identifica o que impulsiona o indivíduo em um nível profundo, além das motivações superficiais ou condicionadas. Esta é a força motriz fundamental que energiza ação e direção.

Perspectiva: Descreve como o indivíduo naturalmente vê e interpreta o mundo, influenciando sua abordagem para situações e relacionamentos.

11.2 Suas Variáveis Específicas: PRR DRL

Cognição: Visão Interna (Inner Vision)

Definição Técnica: A cognição de Visão Interna significa que Sofia processa informação de forma mais eficaz quando pode "ver" internamente, usando imaginação, visualização e insight intuitivo. Esta não é visão física, mas uma capacidade de perceber padrões, possibilidades e significados que não são imediatamente óbvios.

Manifestação Prática: Na prática, isto significa que Sofia aprende e compreende melhor quando pode visualizar conceitos, imaginar possibilidades e usar sua capacidade intuitiva para perceber conexões. Métodos de aprendizado puramente auditivos ou baseados em memorização podem ser menos eficazes.

Esta cognição favorece abordagens criativas e intuitivas para resolução de problemas. Sofia pode "ver" soluções que outros não percebem, usando sua capacidade de visualização interna para explorar possibilidades.

Otimização: Para otimizar esta cognição, Sofia deve criar espaços e práticas que apoiem visualização e insight intuitivo. Isto pode incluir meditação, visualização criativa, trabalho com imagens e símbolos, e tempo para reflexão silenciosa.

Evitar ambientes excessivamente estimulantes ou distrações que impeçam acesso à visão interna é importante. Sofia precisa de quietude e espaço interno para acessar sua capacidade cognitiva natural.

Determinação: Som Baixo (Low Sound)

Definição Técnica: A determinação de Som Baixo significa que Sofia funciona de forma mais eficaz em ambientes com níveis sonoros baixos ou controlados. Ruído excessivo ou caótico pode interferir com seu funcionamento ótimo e capacidade de acessar sua cognição de visão interna.

Manifestação Prática: Na vida diária, isto significa que Sofia deve ser consciente sobre ambientes sonoros e criar espaços que apoiem sua necessidade de som baixo. Isto não significa silêncio completo, mas som controlado e harmonioso.

Ambientes urbanos barulhentos, música alta ou ruído constante podem ser particularmente drenantes para Sofia. Ele pode precisar de fones de ouvido com cancelamento de ruído ou outros métodos para controlar seu ambiente sonoro.

Otimização: Para otimizar esta determinação, Sofia deve criar espaços de trabalho e vida que honrem sua necessidade de som baixo. Isto pode incluir escolher locais de moradia mais silenciosos, usar materiais que absorvem som, e ser seletivo sobre ambientes sociais e profissionais.

Motivação: Necessidade (Need)

Definição Técnica: A motivação de Necessidade significa que Sofia é impulsionado por uma percepção profunda do que é genuinamente necessário, tanto para si mesmo quanto para outros. Esta não é necessidade superficial ou desejos condicionados, mas uma compreensão profunda de necessidades autênticas.

Manifestação Prática: Esta motivação manifesta-se através de uma capacidade natural para identificar o que é realmente importante versus o que é supérfluo. Sofia pode cortar através de complexidades e focar no que é essencial.

Esta motivação também se manifesta através de uma orientação natural para servir necessidades genuínas de outros, não apenas desejos ou caprichos. Sofia é motivado por contribuições que fazem diferença real.

Otimização: Para otimizar esta motivação, Sofia deve desenvolver discernimento refinado sobre necessidades autênticas versus desejos condicionados. Isto requer conexão profunda com sua autoridade interna e resistência a pressões externas.

Perspectiva: Possibilidade (Possibility)

Definição Técnica: A perspectiva de Possibilidade significa que Sofia naturalmente vê o mundo em termos de potencial e oportunidades. Ele é orientado para o que pode ser, não apenas o que é, e possui capacidade natural para reconhecer possibilidades que outros podem não ver.

Manifestação Prática: Esta perspectiva manifesta-se através de otimismo natural e capacidade de ver potencial em situações, pessoas e circunstâncias. Sofia pode inspirar outros mostrando possibilidades que eles não reconheceram.

Esta perspectiva também favorece abordagens criativas e inovadoras para desafios. Em vez de focar em limitações, Sofia naturalmente busca possibilidades e soluções alternativas.

Otimização: Para otimizar esta perspectiva, Sofia deve equilibrar seu foco em possibilidades com realismo prático. Embora ver possibilidades seja uma força, também deve desenvolver capacidade de avaliar viabilidade e implementação.

11.3 Integração das Variáveis

Sinergia: As variáveis de Sofia trabalham juntas para criar um perfil único de funcionamento ótimo. A cognição de Visão Interna é apoiada pela determinação de Som Baixo, que cria o ambiente silencioso necessário para acesso à percepção interna. A motivação de Necessidade garante que esta percepção seja direcionada para o que é genuinamente importante. A perspectiva de Possibilidade permite que ela veja potencial e oportunidades que outros podem perder.

Aplicação Prática: Na vida prática, estas variáveis sugerem que Sofia prospera em ambientes silenciosos onde pode acessar sua visão interna, focando em necessidades genuínas e explorando possibilidades criativas. Esta configuração favorece trabalho criativo, consultoria, ensino e outras atividades que requerem insight e visão.

Capítulo 12: Nódulos - Direção Evolutiva

12.1 Sistema Nodal

Os nódulos no Desenho Humano representam a direção evolutiva da alma, baseados na posição dos nódulos lunares no momento do nascimento. O Nódulo Norte indica a direção de crescimento e evolução, enquanto o Nódulo Sul representa padrões e qualidades do passado que devem ser transcendidos ou integrados de forma madura.

Base Astronômica: Os nódulos lunares são pontos onde a órbita da Lua intersecta a eclíptica (caminho aparente do Sol). Estes pontos movem-se em um ciclo de aproximadamente 18,6 anos, criando diferentes temas evolutivos para diferentes gerações.

Significado Evolutivo: Os nódulos representam a tensão criativa entre passado e futuro, conhecido e desconhecido, conforto e crescimento. Esta tensão é necessária para evolução e desenvolvimento contínuos.

12.2 Seus Nódulos Específicos

Nódulo Norte: Porta 62 (Linha 1) - Preponderância do Pequeno

Direção de Evolução: O Nódulo Norte na porta 62 indica que a direção evolutiva de Sofia envolve desenvolver atenção aos detalhes, precisão e capacidade de comunicar informações de forma clara e organizada. Esta porta representa a capacidade de transformar insights abstratos em informações práticas e utilizáveis.

A linha 1 adiciona uma qualidade de investigação profunda e necessidade de estabelecer fundações sólidas. Sofia está evoluindo em direção a maior precisão, organização e capacidade de fundamentar suas percepções em detalhes concretos.

Desenvolvimento: Este nóculo sugere que Sofia deve desenvolver maior disciplina em organizar e comunicar suas percepções e experiências. Em vez de permanecer no nível abstrato, ela deve aprender a traduzir insights em informações práticas que outros possam usar.

Nóculo Sul: Porta 61 (Linha 1) - Verdade Interior

Padrões a Transcender: O Nóculo Sul na porta 61 representa uma tendência natural para buscar verdade interior e compreensão profunda. Embora esta seja uma qualidade valiosa, pode tornar-se limitante se Sofia permanecer excessivamente focado em contemplação interna sem traduzir insights em ação prática.

A linha 1 indica uma tendência para investigação profunda que pode tornar-se excessiva, levando a paralisia por análise ou incapacidade de agir baseado em insights.

Integração: O desafio é integrar a busca por verdade interior (Nóculo Sul) com a capacidade de organizar e comunicar essa verdade de forma prática (Nóculo Norte). Sofia deve aprender a equilibrar contemplação com ação, insight com implementação.

12.3 Processo Evolutivo

Equilibrando Passado e Futuro: O processo evolutivo de Sofia envolve honrar sua capacidade natural para percepção profunda e verdade interior, enquanto desenvolve maior disciplina em organizar e comunicar essas percepções de forma que sejam úteis para outros.

Desenvolvimento: Este processo requer paciência e prática consistente. Sofia deve gradualmente desenvolver sistemas e métodos para capturar, organizar e compartilhar seus insights de forma mais estruturada e acessível.

Capítulo 13: Definição - Padrão de Integração

13.1 Tipos de Definição

A definição no Desenho Humano refere-se a como os centros definidos estão conectados entre si, determinando como a energia flui através do sistema individual. Diferentes tipos de definição criam diferentes padrões de integração energética e diferentes necessidades para completude.

Simples: Todos os centros definidos estão conectados em um circuito contínuo. Cria autonomia energética e capacidade de operar independentemente.

Dupla: Centros definidos estão divididos em duas áreas separadas. Cria necessidade de ponte entre as duas áreas para integração completa.

Tripla: Centros definidos estão divididos em três áreas separadas. Cria necessidade de múltiplas pontes para integração.

Quádrupla: Centros definidos estão divididos em quatro áreas separadas. Raro e cria necessidade de múltiplas conexões para funcionamento integrado.

13.2 Sua Definição Específica: Simples

Padrão Energético: A definição simples de Sofia significa que seus dois centros definidos (Solar Plexo e Garganta) estão conectados através do canal 35-36, criando um circuito energético contínuo e integrado. Esta configuração confere autonomia energética e capacidade de operar independentemente.

Implicações: A definição simples significa que Sofia não precisa de outros para completar circuitos energéticos ou sentir-se completo. Ele possui um sistema energético autossuficiente que pode operar de forma consistente e confiável.

Esta autonomia energética é particularmente importante para Manifestadores, pois permite que iniciem ação independentemente sem necessidade de energia externa. Sofia pode confiar em seu próprio sistema energético para sustentar suas iniciativas.

Otimização: Para otimizar sua definição simples, Sofia deve honrar a integridade de seu circuito energético e evitar tentar forçar conexões que não são naturais. Sua força está em sua autonomia e consistência interna.

Relacionamentos: Em relacionamentos, a definição simples significa que Sofia não é dependente de outros para completude energética. Isto pode ser uma força, pois permite relacionamentos baseados em escolha em vez de necessidade, mas também requer consciência para não tornar-se excessivamente independente ou isolado.

Capítulo 14: Variáveis Avançadas - Refinamentos Específicos

14.1 Sistema de Variáveis Avançadas

Além das quatro variáveis básicas, existem aspectos mais refinados que fornecem informações adicionais sobre otimização específica. Estas incluem transferência, distração e outros aspectos que operam em níveis mais sutis da experiência.

14.2 Suas Variáveis Específicas

Transferência: Culpa (Guilt)

Definição: A transferência de Culpa indica uma tendência de projetar responsabilidade ou culpa em situações onde clareza não está presente. Esta é uma distorção da motivação de Necessidade que pode manifestar-se quando Sofia não está alinhado com sua autoridade.

Manifestação: Quando operando através da transferência, Sofia pode culpar outros ou circunstâncias por limitações ou problemas, em vez de assumir responsabilidade apropriada. Alternativamente, pode assumir culpa excessiva por situações que estão além de seu controle.

Transformação: A chave para transformar esta transferência é desenvolver discernimento claro sobre responsabilidade apropriada versus inapropriada, usando a autoridade emocional para avaliar situações com clareza.

Distração: Probabilidade (Probability)

Definição: A distração de Probabilidade indica uma tendência de focar em possibilidades estatísticas ou prováveis em vez de possibilidades genuínas. Esta é uma distorção da perspectiva de Possibilidade que pode limitar visão criativa.

Manifestação: Quando operando através da distração, Sofia pode focar excessivamente em o que é provável ou estatisticamente esperado, perdendo possibilidades únicas ou inovadoras que estão além de padrões convencionais.

Transformação: A chave para transformar esta distração é confiar na perspectiva natural de Possibilidade e resistir à tentação de limitar visão baseada em probabilidades convencionais.

Capítulo 15: Consciente vs Inconsciente - Integração da Totalidade

15.1 Dualidade Fundamental

O Desenho Humano reconhece que cada indivíduo opera através de dois aspectos: Personalidade (consciente) e Design (inconsciente). A integração harmoniosa destes dois aspectos é fundamental para viver autenticamente e expressar potencial completo.

Personalidade: Representa aspectos que o indivíduo reconhece conscientemente em si mesmo. Estas são características que ela pode identificar e com as quais se identifica.

Design: Representa aspectos que outros veem no indivíduo, mas que ela pode não reconhecer conscientemente. Estas são características que operam "nos bastidores" da consciência.

15.2 Sua Configuração Específica

Aspectos Conscientes (Personalidade)

Sol: Porta 35 (Progresso) - Sofia reconhece conscientemente sua necessidade de progresso e avanço constantes.

Terra: Porta 5 (Espera) - Ele também reconhece sua capacidade de aguardar timing apropriado.

Nódulo Norte: Porta 62 (Preponderância do Pequeno) - Conscientemente trabalha para desenvolver atenção aos detalhes.

Outros Planetas: Múltiplas ativações que contribuem para aspectos conscientes de sua personalidade.

Aspectos Inconscientes (Design)

Sol: Porta 63 (Após a Conclusão) - Outros veem em Sofia uma capacidade de reconhecer quando ciclos estão completos.

Terra: Porta 64 (Antes da Conclusão) - Outros percebem sua capacidade de manter foco durante fases finais.

Nódulo Sul: Porta 60 (Limitação) - Inconscientemente, ela possui sabedoria sobre limitações e estruturas.

Outros Planetas: Múltiplas ativações que operam inconscientemente.

15.3 Processo de Integração

Desenvolvendo Totalidade: A integração envolve gradualmente reconhecer e aceitar aspectos inconscientes como partes legítimas de sua natureza total. Isto não significa tornar tudo consciente, mas desenvolver conforto com a totalidade de seu ser.

Feedback de Outros: Outros frequentemente podem ver aspectos do Design que Sofia não reconhece. Estar aberto para feedback sobre características que outros observam pode ajudar na integração.

Evolução da Consciência: Com o tempo e maturidade, alguns aspectos do Design podem tornar-se mais conscientes, enquanto novos aspectos inconscientes podem emergir. Este é um processo contínuo de desenvolvimento.

Capítulo 16: Falso Self - Padrões de Condicionamento

16.1 Mecânica do Condicionamento

O falso self desenvolve-se quando o indivíduo tenta conformar-se a expectativas externas que não estão alinhadas com sua natureza autêntica. Para Manifestadores como Sofia, o condicionamento frequentemente envolve suprimir impulsos naturais de iniciação e buscar aprovação externa.

Origem: O condicionamento começa na infância quando a energia natural do Manifestador é vista como ameaçadora ou disruptiva. A criança aprende a suprimir impulsos naturais e buscar permissão antes de agir.

Manifestação: O falso self manifesta-se através de padrões de comportamento que contradizem a natureza autêntica. Para Sofia, isto pode incluir buscar aprovação excessiva, evitar iniciação, ou tentar manter energia consistente como um Gerador.

16.2 Seu Falso Self Específico

Padrões Típicos: O falso self de Sofia pode manifestar-se através de: - Buscar permissão antes de agir, em vez de informar - Tentar manter energia consistente em vez de honrar ciclos naturais - Suprimir necessidade de experiência e mudança para manter estabilidade - Evitar expressão emocional autêntica para agradar outros

Sinais de Alerta: Sinais de que Sofia está operando através do falso self incluem: - Sentimentos de raiva e frustração (não-eu) - Sensação de estar "preso" ou limitado - Fadiga por tentar manter energia que não é natural - Relacionamentos tensos devido à supressão da natureza autêntica

Estratégias: Para retornar ao alinhamento, Sofia pode: - Reconectar-se com sua estratégia de informar - Honrar sua autoridade emocional - Permitir ciclos naturais de energia - Expressar necessidades autênticas em relacionamentos

Desenvolvimento: O processo de descondicionamento é gradual e requer paciência. Sofia deve ser gentil consigo mesmo enquanto aprende a distinguir entre impulsos autênticos e padrões condicionados.

PARTE IV: RESUMO DA INTERPRETAÇÃO

Análise Integrada Completa

Síntese Holística

Sofia representa um exemplo fascinante de como diferentes aspectos do Desenho Humano se integram para criar uma configuração única e poderosa. Como Manifestador 2/4 com autoridade emocional, canal 35-36 e Cruz da Consciência, ela possui uma combinação rara de capacidades que o posicionam como um catalisador natural de crescimento e evolução tanto pessoal quanto coletiva.

Padrão Energético Único: A configuração energética de Sofia é caracterizada por uma base emocional sólida conectada diretamente à capacidade de manifestação e comunicação. O canal 35-36 cria uma ponte poderosa entre processamento emocional interno e expressão externa, permitindo que ela transforme experiências pessoais em sabedoria compartilhável. Esta configuração é apoiada por centros não definidos que conferem flexibilidade e capacidade de adaptação em múltiplas dimensões da experiência.

A definição simples garante autonomia energética, permitindo que Sofia opere independentemente sem necessidade de completude externa. Esta autossuficiência é crucial para sua função como Manifestador, conferindo a liberdade energética necessária para iniciar ações e catalisar mudanças sem depender de aprovação ou energia de outros.

Temas Centrais: Três temas principais permeiam todos os aspectos do design de Sofia: experiência, comunicação e evolução. O tema de experiência manifesta-se através de sua necessidade constante de crescimento, mudança e exploração de novas possibilidades. O tema de comunicação emerge através de sua capacidade natural de expressar e compartilhar insights derivados de suas experiências. O tema de evolução conecta-se ao seu propósito maior de contribuir para o desenvolvimento da consciência coletiva.

Estes temas não operam isoladamente, mas se entrelaçam para criar um padrão de vida onde experiência pessoal serve ao propósito de evolução coletiva através da comunicação de sabedoria. Sofia não experimenta apenas para si mesmo, mas como contribuição para o desenvolvimento da humanidade.

Potenciais Máximos: Quando alinhado com seu design autêntico, Sofia possui potencial extraordinário para servir como catalisador de transformação e crescimento. Sua capacidade de iniciar mudanças, combinada com sua autoridade emocional para discernir direções apropriadas, permite que ela introduza inovações e evoluções que beneficiam não apenas a si mesmo, mas a todos ao seu redor.

O canal 35-36 confere capacidade única de transformar experiência pessoal em sabedoria universal. Sofia pode viver experiências profundamente,

processá-las através de sua autoridade emocional, e então comunicá-las de formas que inspiram e educam outros. Esta capacidade é particularmente valiosa em um mundo que frequentemente busca crescimento superficial em vez de transformação genuína.

Seu perfil 2/4 permite que ela desenvolva expertise através da experiência direta e a compartilhe através de relacionamentos significativos. Esta combinação de desenvolvimento pessoal e influência social cria oportunidades para impacto profundo e duradouro.

Desafios Principais: Os principais desafios para Sofia emergem quando ela não honra adequadamente sua natureza autêntica. O condicionamento social para suprimir impulsos de iniciação e buscar aprovação externa pode levar à frustração e raiva características do não-eu do Manifestador.

A tendência de buscar experiência compulsivamente, sem discernimento adequado através da autoridade emocional, pode resultar em drama desnecessário ou situações que não servem ao crescimento genuíno. Sofia deve aprender a distinguir entre impulsos autênticos para experiência e busca condicionada por estimulação.

A impaciência com outros que não compartilham sua necessidade de crescimento constante pode criar tensões em relacionamentos. Sofia deve desenvolver tolerância para diferentes ritmos de evolução e reconhecer que nem todos estão destinados ao mesmo tipo de jornada.

Direção Evolutiva: A direção evolutiva de Sofia, indicada por seus nódulos, envolve equilibrar sua capacidade natural para percepção profunda com maior disciplina em organizar e comunicar essas percepções de forma prática e utilizável. Ele está evoluindo de contemplação puramente interna para expressão externa estruturada que pode beneficiar outros.

Esta evolução não requer abandonar sua natureza contemplativa, mas expandir sua capacidade de traduzir insights em ação prática. O desenvolvimento de sistemas e métodos para capturar, organizar e compartilhar sabedoria é uma parte importante de sua jornada evolutiva.

Integração Sistêmica

Harmonia dos Aspectos: Todos os aspectos do design de Sofia trabalham em harmonia para apoiar seu propósito fundamental de desenvolvimento da consciência através da experiência. Sua tipologia de Manifestador fornece energia iniciadora, sua autoridade emocional garante discernimento sábio, seu perfil 2/4 permite desenvolvimento e compartilhamento de expertise, e seu canal 35-36 transforma experiência em sabedoria comunicável.

As variáveis refinam ainda mais esta configuração, especificando que ela funciona melhor em ambientes silenciosos onde pode acessar visão interna, focando em necessidades genuínas e explorando possibilidades criativas. Esta especificidade permite otimização precisa de seu ambiente e abordagem para maximizar eficácia.

Fluxo Energético: A energia em Sofia flui principalmente através do canal 35-36, criando uma conexão direta entre vida emocional interna e expressão externa. Este fluxo é apoiado por centros não definidos que permitem flexibilidade e adaptação conforme necessário.

O padrão energético favorece ciclos de experiência intensa seguidos por períodos de processamento e integração, culminando em expressão e compartilhamento de sabedoria. Este ritmo natural deve ser respeitado para manter vitalidade e eficácia ao longo do tempo.

Contribuição Única: A contribuição única de Sofia para o mundo é servir como pioneiro da consciência, explorando novos territórios de experiência humana e trazendo de volta sabedoria que pode acelerar a evolução de outros. Esta função não é opcional, mas uma responsabilidade natural que emerge quando ela vive alinhado com seu design.

PARTE V: APLICAÇÃO PRÁTICA

Sugestão de Práticas

Estratégias de Implementação

1. Rotina Diária Alinhada

Manhã - Conexão com Autoridade: Sofia deve começar cada dia com práticas que o conectem com sua autoridade emocional e permitam que ela sinta o estado de suas ondas emocionais. Isto pode incluir meditação silenciosa, journaling ou simplesmente tempo quieto para verificar seu estado interno antes de tomar decisões ou fazer compromissos para o dia.

A manhã é um momento ideal para definir intenções baseadas em clareza emocional, não em pressões externas ou expectativas. Sofia deve resistir à tentação de preencher sua manhã com atividades que o desconectem de sua autoridade interna.

Práticas específicas podem incluir: verificação emocional de 10 minutos ao acordar, visualização de como deseja que o dia se desenvolva baseado em sua energia atual, e identificação de qualquer decisão que precisa de processamento emocional adicional.

Dia - Aplicação de Estratégia e Autoridade: Durante o dia, Sofia deve aplicar consistentemente sua estratégia de informar antes de iniciar ações que afetarão outros. Isto requer consciência constante sobre quando está prestes a agir e quem será impactado por suas ações.

A aplicação da autoridade emocional significa pausar antes de decisões importantes para verificar se há clareza emocional ou se mais processamento é necessário. Para decisões menores, uma verificação rápida pode ser suficiente; para decisões maiores, pode ser necessário comunicar que precisa de tempo para processar.

Práticas específicas incluem: informar família/colegas sobre planos e mudanças, pausar antes de decisões para verificar clareza emocional, e honrar ciclos naturais de energia em vez de forçar produtividade constante.

Noite - Integração e Reflexão: As noites devem ser dedicadas à integração das experiências do dia e reflexão sobre lições aprendidas. Este é um momento importante para processar emocionalmente os eventos do dia e extrair sabedoria que pode ser aplicada no futuro.

Sofia deve evitar atividades excessivamente estimulantes à noite, favorecendo práticas que apoiem processamento emocional e preparação para descanso regenerativo. A qualidade do sono é crucial para Manifestadores, pois permite regeneração da energia iniciadora.

Práticas específicas podem incluir: journaling sobre experiências e insights do dia, revisão de decisões tomadas e seus resultados, e práticas de relaxamento que apoiem sono reparador.

Semanal - Ciclos de Energia e Descanso: Sofia deve estruturar sua semana para honrar ciclos naturais de energia, incluindo períodos de alta atividade e períodos de descanso e regeneração. Como Manifestador, ela não é destinada a manter energia consistente como Geradores.

Um dia da semana deve ser dedicado principalmente ao descanso e regeneração, permitindo que sua energia iniciadora se recarregue. Este não é tempo perdido, mas investimento essencial em sustentabilidade a longo prazo.

Práticas específicas incluem: planejamento semanal baseado em energia disponível, não apenas em demandas externas; agendamento de tempo para descanso e regeneração; e avaliação semanal de alinhamento com estratégia e autoridade.

Mensal - Avaliação e Ajustes: Mensalmente, Sofia deve fazer uma avaliação mais profunda de seu alinhamento com seu design e fazer ajustes conforme necessário. Isto inclui revisar padrões de assinatura versus não-eu, eficácia de sua estratégia de informar, e qualidade de suas decisões emocionais.

Esta avaliação pode revelar áreas onde condicionamento está interferindo com autenticidade, permitindo ajustes conscientes. É também uma oportunidade para celebrar progresso e reconhecer crescimento.

2. Relacionamentos Autênticos

Parceria Íntima - Autenticidade e Comunicação: Em relacionamentos íntimos, Sofia deve comunicar claramente sobre sua natureza de Manifestador e suas necessidades específicas. Isto inclui educar parceiros sobre sua estratégia de informar (que não é pedir permissão), sua autoridade emocional (que requer tempo para processar decisões), e seus ciclos naturais de energia.

A transparência sobre seu processo interno fortalece intimidade e permite que parceiros apoiem sua autenticidade em vez de tentar mudá-lo. Sofia deve resistir à tentação de conformar-se a expectativas que não servem sua natureza.

Práticas específicas incluem: comunicação regular sobre estados emocionais e necessidades, educação de parceiros sobre Desenho Humano, e criação de acordos que honrem a natureza de ambos os parceiros.

Família - Navegando Dinâmicas Familiares: Em contextos familiares, Sofia pode enfrentar resistência à sua natureza de Manifestador, especialmente se família não compreende sua necessidade de autonomia e iniciação. Ele deve manter limites saudáveis enquanto educa família sobre sua natureza autêntica.

Informar família sobre decisões e mudanças reduz resistência e cria maior harmonia. Sofia deve comunicar que informar não é pedir permissão, mas criar transparência e respeito mútuo.

Amizades - Conexões Genuínas: O perfil 2/4 de Sofia significa que relacionamentos são fundamentais para seu sucesso. Ele deve cultivar amizades que reconhecem e apoiam seus talentos naturais, evitando relacionamentos que drenam energia ou requerem conformidade excessiva.

Qualidade é mais importante que quantidade. Algumas amizades profundas e significativas são mais valiosas que muitas conexões superficiais.

Profissional - Colaboração Eficaz: No trabalho, Sofia deve comunicar sobre sua natureza de Manifestador e criar estruturas que permitam autonomia dentro de contextos colaborativos. Ele prospera quando tem liberdade para iniciar e dirigir projetos, mantendo comunicação clara com equipes.

Informar colegas e supervisores sobre projetos e iniciativas cria apoio e reduz resistência organizacional. Sofia deve evitar ambientes que requerem conformidade excessiva ou supressão de sua natureza iniciadora.

3. Desenvolvimento Profissional

Escolha de Carreira - Alinhamento com Design: Sofia deve escolher carreiras que honrem sua natureza de Manifestador, autoridade emocional, e canal 35-36. Carreiras ideais permitem iniciação independente, processamento emocional adequado, e oportunidades para compartilhar sabedoria derivada da experiência.

Campos que favorecem seu design incluem: consultoria, coaching, ensino, escrita, desenvolvimento pessoal, inovação, e qualquer área onde experiência e sabedoria são valorizadas. Ele deve evitar carreiras que requerem conformidade excessiva ou supressão de sua natureza autêntica.

Ambiente de Trabalho - Otimização do Espaço: Baseado em suas variáveis, Sofia funciona melhor em ambientes com som baixo que apoiem sua cognição de visão interna. Ele deve criar ou buscar espaços de trabalho que minimizem distrações sonoras e permitam concentração profunda.

Flexibilidade para trabalhar em diferentes ambientes conforme sua energia e necessidades é ideal. Ambientes que permitem tanto colaboração quanto solidão apoiam seu perfil 2/4.

Liderança - Estilo Natural: O estilo de liderança natural de Sofia é através do exemplo e iniciação, não através de controle ou microgerenciamento. Ele lidera melhor quando pode iniciar direções e permitir que outros contribuam suas próprias energias e talentos.

Informar equipes sobre visões e direções, em vez de impor decisões, cria maior engajamento e eficácia. Sofia deve desenvolver habilidades de comunicação que inspirem sem coagir.

Colaboração - Trabalhando com Outros: Sofia colabora melhor quando pode manter sua autonomia enquanto contribui para objetivos compartilhados. Ele deve comunicar claramente sobre suas necessidades e processos, educando outros sobre como trabalhar eficazmente com Manifestadores.

Respeitar diferentes tipos energéticos em equipes cria maior harmonia e produtividade. Sofia pode servir como catalisador que inicia projetos e permite que outros tipos contribuam suas energias específicas.

4. Saúde e Bem-estar

Saúde Física - Práticas Alinhadas: A saúde física de Sofia é melhor mantida através de práticas que honrem seus ciclos naturais de energia. Exercícios intensos seguidos por descanso adequado são mais eficazes que atividade constante de baixa intensidade.

Atenção ao ambiente sonoro é importante para bem-estar geral. Ambientes barulhentos podem ser particularmente drenantes e devem ser minimizados quando possível.

Saúde Mental - Estratégias de Equilíbrio: A saúde mental de Sofia depende de viver alinhado com sua natureza autêntica. Suprimir impulsos de iniciação ou forçar conformidade pode levar a depressão e ansiedade.

Práticas que apoiem conexão com autoridade emocional e expressão autêntica são essenciais. Isto pode incluir terapia, coaching, meditação, ou outras práticas que promovam autoconhecimento e autenticidade.

Saúde Emocional - Processamento Saudável: Como autoridade emocional, Sofia deve honrar suas ondas emocionais e permitir processamento adequado. Suprimir emoções ou forçar decisões prematuras pode levar a desequilíbrio emocional.

Práticas que apoiem processamento emocional saudável incluem journaling, terapia, arte, música, ou qualquer forma de expressão que permita movimento emocional natural.

Energia - Gestão e Otimização: Sofia deve aprender a reconhecer e honrar seus ciclos naturais de energia, evitando forçar produtividade quando energia não está disponível. Descanso não é preguiça, mas regeneração necessária.

Técnicas de gestão de energia podem incluir: monitoramento de padrões energéticos, planejamento baseado em energia disponível, e práticas que apoiem regeneração eficaz.

5. Crescimento Pessoal

Autoconhecimento - Aprofundamento Contínuo: O crescimento pessoal de Sofia deve focar em aprofundar compreensão de sua natureza autêntica e refinar aplicação de seu design. Isto é um processo contínuo que evolui ao longo da vida.

Práticas regulares de autoobservação e reflexão ajudam a identificar padrões de alinhamento versus desalinhamento. Sofia deve desenvolver sensibilidade crescente aos sinais de sua assinatura (paz) versus não-eu (raiva).

Desenvolvimento - Evolução Consciente: O desenvolvimento deve ser baseado em sua natureza autêntica, não em modelos externos que podem não servir seu design. Sofia deve resistir à pressão para desenvolver-se de formas que contradizem sua natureza.

Foco em refinar aspectos que já são naturais é mais eficaz que tentar desenvolver características que não estão presentes em seu design. Desenvolvimento autêntico amplifica forças naturais em vez de tentar corrigir "deficiências" percebidas.

Espiritualidade - Conexão com Propósito: A espiritualidade de Sofia pode focar em compreender e viver seu propósito maior como indicado por sua Cruz da Consciência. Isto envolve reconhecer que sua jornada pessoal serve ao desenvolvimento da consciência coletiva.

Práticas espirituais que apoiem conexão com propósito e significado podem incluir meditação, contemplação, estudo de sabedoria ancestral, ou qualquer prática que aprofunde compreensão de seu papel no todo maior.

Considerações Especiais

Timing e Paciência: Implementar estas práticas requer paciência e timing apropriado. Sofia deve usar sua autoridade emocional para determinar quando e como implementar mudanças, evitando forçar transformações prematuras.

Flexibilidade e Adaptação: Embora estas sugestões sejam baseadas em seu design específico, Sofia deve manter flexibilidade para adaptar práticas conforme sua experiência e evolução. O que funciona em uma fase da vida pode precisar de ajustes em outra.

Apoio e Comunidade: Buscar apoio de outros que compreendem Desenho Humano pode acelerar implementação e fornecer encorajamento durante desafios. Comunidades de prática podem oferecer recursos valiosos e conexões significativas.

Experimentação Consciente: Acima de tudo, Sofia deve abordar estas sugestões como experimentos conscientes, observando resultados e ajustando conforme necessário. O Desenho Humano é um sistema empírico que requer validação através da experiência vivida.

A jornada de viver autenticamente é única para cada indivíduo, e estas sugestões devem ser adaptadas à realidade específica e circunstâncias de vida de Sofia. O objetivo não é perfeição, mas alinhamento crescente com sua natureza autêntica e contribuição única para o mundo.